



# SUDERINTŲ IR BENDRŲ PATIKRINIMŲ GAIRĖS

2020 m. gruodžio mėn

## Santrumpų sąrašas

Santrumpos	Apibrėžtis
APP	ataskaita po patikrinimo
BDAR	Bendrasis duomenų apsaugos reglamentas
EDAV	Europos duomenų apsaugos valdyba
EDI	Europos darbo institucija
EK	Europos Komisija
ES	Europos Sąjunga
EU-OSHA	Europos darbuotojų saugos ir sveikatos agentūra
IMI	Vidaus rinkos informacinė sistema
NRPP	nacionalinis ryšių palaikymo pareigūnas
PVRR	Pagrindinis veiklos rezultatų rodiklis
SBP	suderinti ir bendri patikrinimai
SPO	socialinio partnerio organizacija
TDO	Tarptautinė darbo organizacija
VN	valstybė (-s) narė (-s)

# Turinys

<b>Santrumpų sąrašas .....</b>	<b>2</b>
<b>1. Įžanga .....</b>	<b>4</b>
1.1 SBP svarba .....	4
1.2 Pagrindiniai SBP dalyviai ir darbo srutai, kuriuos remia EDI .....	7
1.3 Gairių tikslas .....	7
<b>2. Darbo srauto gairės valstybėms narėms siekiant prašyti EDI koordinuoti ir remti SBP .....</b>	<b>10</b>
2.1 Atvejo ir su juo susijusių poreikių nustatymas .....	11
2.2 Valstybės narės užpildo EDI šabloną ir nurodo bylos duomenis .....	12
2.3 NRPP nusiunčia EDI oficialų pagalbos prašymą ir apie tai praneša kitoms atitinkamoms valstybėms narėms .....	13
2.4 EDI įvertina prašymą suteikti paramą SBP .....	14
2.5 Valstybės narės ir EDI užpildo bei pasirašo Susitarimą ir susitaria dėl konkrečių SBP aspektų .....	15
2.6 Bylos tyrimas .....	18
2.7 Bendrųjų veiksmų koordinatorius parengia ataskaitą dėl tolesnių veiksmų .....	20
2.8 Valstybės narės ir EDI nustato trūkumus ir galimus būsimus veiksmus .....	21
2.9 Valstybės narės ir EDI baigia bylos tyrimą ir planuoja galimus tolesnius veiksmus .....	21
<b>3. EDI darbo srauto gairės siekiant pradėti SBP .....</b>	<b>23</b>
3.1 EDI renka informaciją, kuri pateikiama skunduose ir gaunama jai atliekant analizę ir rizikos vertinimą .....	24
3.2 EDI baigia vertinimą ir perduoda atvejį vykdomajam direktoriui .....	25
3.3 Oficialus EDI vykdomojo direktoriaus sprendimas, ar atitinkamų valstybių narių institucijoms pateikti pasiūlymą tirti atvejį .....	25
3.4 Per nacionalinį ryšių palaikymo pareigūną EDI perduoda valstybei narei bylos duomenis ir pasiūlymą atlikti SBP .....	25
<b>4. Nacionalinio lygmens darbo srauto gairės SPO, kaip pranešti EDI apie atitinkamus atvejus .....</b>	<b>26</b>
4.1 Socialiniai partneriai renka su atveju susijusius duomenis ir nurodo ankstesnius bandymus spręsti atvejį kartu su atitinkamomis nacionalinėmis institucijomis .....	27
4.2 Nacionalinė socialinių partnerių organizacija susisiečia su atitinkamomis nacionalinėmis institucijomis ir informuoja apie ketinimą pranešti EDI apie atitinkamą atvejį .....	28
4.3 Nacionalinė socialinių partnerių organizacija užpildo šabloną ir praneša EDI apie atitinkamą atvejį .....	28
4.4 Nacionalinė socialinių partnerių organizacija perduoda atvejį EDI ir informuoja atitinkamas nacionalines institucijas ir atitinkamą NRPP .....	28
4.5 EDI, įskaitant atitinkamos (-ų) valstybės (-ių) narės (-ių) NRPP, įvertina atvejį .....	28
4.6 EDI vykdytysis direktorius nustato priemonę (jei tokia yra), kuri yra tinkama siekiant spręsti atvejį, ir apie tai praneša visoms dalyvaujančioms šalims .....	28
<b>1 priedas. Bylos aprašymas .....</b>	<b>30</b>
<b>2 priedas. Susitarimo šablonas .....</b>	<b>31</b>
<b>2a priedas. Patikrinimo planas .....</b>	<b>33</b>
<b>3 priedas. Ataskaita po patikrinimo .....</b>	<b>36</b>
<b>4 priedas. Valstybėse narėse taikomo SBP teisinio pagrindo apžvalga .....</b>	<b>42</b>
Ar yra tarpvalstybinių bendrų patikrinimų teisinė sistema? (išsamūs rezultatai) .....	45
Kokią kompetenciją turi kviecinis inspektorius atliekant bendrą patikrinimą jūsų valstybėje narėje? (išsamūs rezultatai) .....	47
Ar galima įrodymus, surinktus atliekant patikrinimą kitoje valstybėje narėje, naudoti teisme? (išsamūs rezultatai) .....	49
Ar galima įrodymus, surinktus atliekant patikrinimą kitoje valstybėje narėje, naudoti administracinėse bylose? (išsamūs rezultatai) .....	51

## 1. Įžanga

Piktnaudžiavimai darbo jėgos judumo srityje yra vis sudėtingesni, todėl reikia atlikti vis sudėtingesnius tarpvalstybinius patikrinimus. Šiais tarpvalstybiniais patikrinimais galima veiksmingai kovoti su sudėtingomis sukčiavimo schemomis sujungiant įvairių vykdymo užtikrinimo įstaigų turimus išteklius, informaciją ir žinias. Be to, siekiant atlikti patikrinimus reikia gerai išmanyti, kokia yra dalyvaujančių šalių partnerių taikytina teisė, kokie dokumentai turi būti pateikiami kaip įrodymai ir kokie tyrimo metodai ir išorės pagalba yra tinkamiausi, todėl į patikrinimus reikia įtraukti suinteresuotuosius subjektus – kitas valstybes nares, nacionalines arba tarptautines organizacijas (pvz., EU-OSHA, Europolą, Eurojustą), įskaitant socialinius partnerius, jei reikia.

Keitimasis informacija – labai svarbus suderintų ir bendrų patikrinimų aspektas. Informacija visada turi būti keičiamasi saugiai (atsižvelgiant į informacijos rūšį naudojama IMI, kitos ES sistemos arba šifruotas skaitmeninis ryšys) ir užtikrinant, kad užsienio partneriai laikytųsi visų BDAR reikalavimų.

Vykdamas tarpvalstybinius patikrinimus galima stiprinti prevenciją ir didinti atitiktį, nes suteikiama vertingos informacijos apie pažeidėjų motyvus ir pateikiamos gairės dėl būsimo tarpvalstybinio bendradarbiavimo veiklos. Siekiant imtis tikslingesnių veiksmų prieš būsimus piktnaudžiavimus darbo jėgos judumo srityje ir užkirsti jiems kelią, nacionalinės inspekcijos turėtų labiau naudotis rizikos vertinimo priemonėmis ir kitose šalyse gautais patikrinimų rezultatais. Europos darbo institucija teikia praktinę bendradarbiavimo paramą, daugiausia dėmesio skirdama standartizuotų bendradarbiavimo priemonių kūrimui, rezultatų sklaidai ir sėkmingų bendrų patikrinimų procedūroms.

### 1.1 SBP svarba

Laisvas darbuotojų judėjimas ir laisvė teikti paslaugas yra dvi iš keturių Europos Sąjungos laisvių.

Pagrindiniai bendrosios rinkos tikslai – užtikrinti darbuotojų judumą ir tarpvalstybinio paslaugų teikimo laisvę. Daugiau nei 17,6 mln. europiečių gyvena valstybėje narėje, kuri nėra jų pilietybės valstybė narė<sup>1</sup>. Bendroji rinka taip pat naudinga įmonėms, kurios kasdien vykdo veiklą tarpvalstybinio mastu. Savarankiškai dirbantys asmenys steigia savo verslą kitose valstybėse narėse. Tarpvalstybinė veikla yra neatsiejama nuo ES ir teikia naudą asmenims, ekonomikoms ir visai visuomenei. Tačiau didėjant darbo jėgos judumui Europos Sąjungoje, kurioje vis dar yra ekonominė ir socialinė nelygybė, daugėja ir tarpvalstybinio darbo jėgos judumo problemų visoje ES. Didėja SBP poreikis, visų pirma tokiose srityse, kaip piktnaudžiavimai komandiruojuojant darbuotojus, fiktyvus savarankiškas darbas, nesąžiningai veikiančios priedangos įmonės, fiktyvios laikinojo įdarbinimo įmonės ir nedeklaruojamas darbas.

Visoje Europoje vykdymo užtikrinimo įstaigoms galima padėti spręsti šias problemas rengiant veiksmingus tarpvalstybinius bendruosius veiksmus. Vykdamas tokius veiksmus atliekami suderinti ir bendri patikrinimai gali būti naudojami kaip veiksminga atgrasomoji priemonė, kuria sutelkiami įvairių partnerių tyrimo įgaliojimai, praktinė patirtis ir išteklių. Be to, rengiant tokius patikrinimus skatinamas vykdymo užtikrinimo įstaigų tarpusavio bendradarbiavimas visoje ES, o visuomenei įrodoma, kad kovojama su sudėtingais tarpvalstybinio sukčiavimo atvejais.

Daugelis valstybių narių tarpvalstybinius patikrinimus vis dar rengia retai. Kaip matyti iš EUROFOUND atlikto tyrimo<sup>2</sup>, dauguma valstybių narių (19) turi patirties, susijusios su bendrais tarpvalstybiniais darbo inspekcijų atliekamais patikrinimais ir jų metu surinktų įrodymų naudojimu, bet jos pažymi, kad šį metodą taiko retai. Paprastai tokie tarpvalstybiniai patikrinimai atliekami siekiant keistis informacija, o inspektoriai iš kitų valstybių narių apsilanko retai.

Spręsdamos darbo jėgos judumo problemas vykdymo užtikrinimo įstaigos užsienyje turi ribotus įgaliojimus ir pajėgumus, nes jų įgaliojimai taikomi tik nacionalinėse jurisdikcijose. Be to, esamos ES ir tarpvalstybinės priemonės daugiausia grindžiamos

<sup>1</sup> 2019 m. darbo jėgos judumo Europos Sąjungoje metinė ataskaita, kurią galima rasti internete ([nuoroda](#)).

<sup>2</sup> EUROFOUND (2019 m.), „Bendri tarpvalstybiniai darbo inspekcijų atliekami patikrinimai ir jų metu surinkti įrodymai“ (angl. *Joint cross-border*

*labour inspections and evidence gathered in their course*). Dokumentą galima rasti internete ([nuoroda](#)).

dvišalio lygmens veiksmais (taip pat susitarimo memorandumais) ir keitimusi informacija. Vis dėlto didesniame skaičiuje šalių ir visoje ES būtina rengti geresnius rizikos vertinimus ir geriau koordinuoti patikrinimus, nes piktnaudžiavimai darbo jėgos judumo srityje yra vis sudėtingesni. Pavyzdžiui, nesažiningai veikiančios priedangos įmonės dažnai veiklą vykdo keliose valstybėse narėse. Tokių įmonių veiklos trukmė ribota ir skiriasi jų dydis, taip pat reguliariai keičiami įmonės pavadinimai ir registracijos vieta. Siekdamos išvengti patikrinimo tokios įmonės greitai prisitaiko. Dėl visų šių veiksmų kyla trukdžių renkant, lyginant ir tikrinant dokumentus ir bendrovės įrašus, kurių reikia siekiant parengti nedviprasmišką bylą<sup>3</sup>.

2017 m. rugsėjo mėn. Europos Parlamente sakydamas pranešimą apie Sąjungos padėtį, Europos Komisijos pirmininkas Jean-Claude Juncker pranešė, kad bus kuriama Europos darbo institucija. Vėliau Europos Parlamento ir Tarybos reglamentu (ES) 2019/1149 (toliau – EDI reglamentas), kuris įsigaliojo 2019 m. liepos 31 d., buvo įsteigta Europos darbo institucija (toliau – EDI, Institucija).

EDI reglamento 2 straipsniu nustatyta, kad Institucijos tikslas – padėti užtikrinti sąžiningą darbo jėgos Sąjungoje judumą ir padėti valstybėms narėms ir Komisijai Sąjungoje koordinuoti socialinės apsaugos sistemas. Tuo tikslu EDI:

- ☑ palengvina prieigą prie informacijos apie teises ir pareigas, susijusias su darbo jėgos judumu visoje Sąjungoje, bei prieigą prie atitinkamų paslaugų;
- ☑ lengvina ir stiprina valstybių narių bendradarbiavimą atitinkamos Sąjungos teisės vykdymo užtikrinimo visoje Sąjungoje srityje, be kita ko, sudaro palankesnes sąlygas suderintiems ir bendriems patikrinimams;
- ☑ tarpininkauja ir padeda rasti sprendimą kilus tarpvalstybiniam valstybių narių ginčui;
- ☑ remia valstybių narių bendradarbiavimą sprendžiant nedeklaruojamo darbo problemą.

Pagal EDI reglamento 8 straipsnio 1 dalį Institucija koordinuoja ir remia suderintus arba bendrus patikrinimus Institucijos kompetencijai priskiriamose srityse (žr. 1 pav.).

---

<sup>3</sup> Europos kovos su nedeklaruojamu darbu platforma (2019 m.), „Kovojant su nedeklaruojamu darbu atliekami tarpvalstybiniai suderinti ir bendri

patikrinimai“ (angl. *Cross-border concerted and joint inspections in the fight against undeclared work*).

## 1 pav. Patikrinimo tipas

### Apibrėžtis ir su patikrinimais susiję poreikiai

#### Suderinti patikrinimai

Tarpvalstybiniai suderinti patikrinimai – patikrinimai, vienu metu atliekami dviejose arba daugiau valstybių narių dėl susijusių atvejų, kai kiekviena nacionalinė institucija veikia savo teritorijoje, ir, kai tinkama, padedant Institucijos darbuotojams.

#### Bendri patikrinimai

Bendri patikrinimai – patikrinimai, atliekami valstybėje narėje, dalyvaujant vienos ar daugiau kitų susijusių valstybių narių nacionalinėms institucijoms, ir, kai tinkama, padedant Institucijos darbuotojams.

Atliekant suderintus ir bendrus patikrinimus, *inter alia*, sudaromos sąlygos palyginti tiek tai, kaip tos pačios bendrovės skirtingose šalyse esančiose skirtingose darbo vietose laikomasi reikalavimų, tiek įrodymus, dokumentus ir liudytojų parodymus, taip pat juos atliekant (ir renkant reikalingus įrodymus ir pan.) galima padėti parengti ir (arba) pagrįsti bylą, iškeltą kitoje valstybėje narėje.



#### Vienoje vietoje vienoje VN

Atliekant bendrus patikrinimus vienoje vietoje vienoje valstybėje narėje galima sukaupti išsamias žinias arba išsiaiškinti su konkrečiu atveju susijusią informaciją, kurios negalima išsiaiškinti tik keičiantis informacija.

Pavyzdžiui, atkreipiamas dėmesys į piktnaudžiaujamojo pobūdžio darbuotojų komandiravimo atvejus bendraujant su darbuotojais jų gimtąja kalba siekiant nustatyti, ar jie tikrai buvo komandiruoti.



#### Keliose vietose vienoje VN

Tas pats atvejis, kaip kairėje esančiame stulpelyje, bet nustatant platesnę taikymo sritį – tikrinama viena ar kelios bendrovės, kurios turi keletą biurų ar filialų, arba tikrinamos kelios bendrovės, veikiančios tame pačiame ekonomikos sektoriuje.



#### Vienoje ar keliose vietose vienoje arba daugiau VN

Keliose valstybėse narėse rengiami suderinti arba bendri patikrinimai, kuriais siekiama išspręsti sudėtingesnes ir (arba) kintančias tarpvalstybines darbo jėgos judumo problemas, susijusias su, pvz., daugiau nei vienoje valstybėje narėje veikiančiomis laikinojo įdarbinimo įmonėmis arba tinklais. Šie patikrinimai atliekami siekiant spręsti problemas, susijusias su dažniais teisės subjektų pakeitimais arba keliais subrangovais.

Šaltinis. Europos kovos su nedeklaruojamu darbu platforma (2019 m.), Mokomasis išteklių dokumentas, naudotas per teminį apžvalginį praktinį seminarą dėl tarpvalstybinių suderintų ir bendrų patikrinimų, Lisabona (Portugalija), 2019 m. vasario 28 d.–kovo 1 d.

## 1.2 Pagrindiniai SBP dalyviai ir darbo srautai, kuriuos remia EDI

Pagal EDI reglamento 8 straipsnio 1 dalį viena ar kelios valstybės narės gali prašyti pradėti suderintus ir bendrus patikrinimus. Be to, Institucija gali savo iniciatyva pasiūlyti atitinkamų valstybių narių institucijoms atlikti suderintą arba bendrą patikrinimą. Pagal EDI reglamento 8 straipsnio 1 dalį Institucijai apie atitinkamus atvejus taip pat gali pranešti nacionalinio lygmens socialinių partnerių organizacijos (žr. 2 pav.).

### 2 pav. Patikrinimo iniciatoriai



#### EDI

Gali siūlyti atlikti suderintą ir bendrą patikrinimą



#### VN

Gali prašyti atlikti suderintą ir bendrą patikrinimą



#### SPO

Gali pranešti Institucijai apie atitinkamus atvejus

Šie dalyviai gali pradėti tris pagrindinius darbo srautus siekdami planuoti ir įgyvendinti EDI remiamą SBP, taip pat imtis su juo susijusių tolesnių veiksmų. Šiame dokumente aprašomi šie darbo srautai, daugiausia dėmesio skiriama visam patikrinimo procesui žvelgiant iš iniciatorių perspektyvos.



#### Geriausia patirtis

Siekiant atlikti patikrinimą svarbu apsvarstyti galimybę įkurti mišrias grupes, kuriose dalyvauja skirtingos kompetentingos institucijos ir prireikus kiti suinteresuotieji subjektai.

## 1.3 Gairių tikslas

Šiame dokumente aptariami aspektai, kurie būtini siekiant padėti valstybėms narėms įvykdyti tarpvalstybinius suderintus arba bendrus patikrinimus, ypatingą dėmesį skiriant tam, kaip naudoti EDI sukurtas priemones ir parengtus šablonus.

Šiomis priemonėmis ir šablonais kaip praktinėmis gairėmis gali naudotis nacionalinės vykdymo užtikrinimo įstaigos rengdamos bei įgyvendindamos veiksmingus tarpvalstybinius patikrinimus ir imdamosi su jais susijusių tolesnių veiksmų, kad užtikrintų ES darbo jėgos judumo taisyklių vykdymą sąžiningu, paprastu ir veiksmingu būdu.

Šiose gairėse taip pat pateikiama SBP teisinio pagrindo analizė, informacija apie įrodymų naudojimą per SBP ir inspektorių vaidmenį priimančioje valstybėje narėje (daugiau informacijos žr. [4 priede](#)).

Gairės turėtų būti naudojamos kartu su Europos kovos su nedeklaruojamu darbu platformos parengtu specialistams skirtu priemonių rinkiniu<sup>4</sup>, kuriame pateikiama išsami informacija apie strateginį požiūrį į tarpvalstybinį nedeklaruojamą darbą ir sėkmingo patikrinimo etapus.

Šios gairės yra svarbios atitinkamų vykdymo užtikrinimo įstaigų inspektoriams (pvz., valstybių narių inspekcijoms ar kitoms institucijoms) ir jomis siekiama remti inspektorius pateikiant nuoseklius nurodymus, kaip atlikti SBP (žr. 3 pav.).

<sup>4</sup> [Europos kovos su nedeklaruojamu darbu platforma \(2019 m.\), „Specialisto priemonių rinkinys. Suderinti ir bendri patikrinimai“ \(angl. Practitioners' toolkit: cross-border concerted and joint inspections\).](#)

## Institucijos veiklos sritys

- ✓ Laisvas darbuotojų judėjimas (Reglamentas (ES) Nr. 492/2011 ir Direktyva 2014/54/ES)
- ✓ EURES tinklas (Reglamentas (ES) 2016/589)
- ✓ Darbuotojų komandiravimas (Direktyva 96/71/EB su pakeitimais, padarytais Direktyva (ES) 2018/957, ir Direktyva 2014/67/ES)
- ✓ Socialinės apsaugos koordinavimas (Reglamentas (EB) Nr. 883/2004 ir Reglamentas (EB) Nr. 987/2009, Reglamentas (ES) Nr. 1231/2010), taip pat Tarybos Reglamentai (EEB) Nr. 1408/71, (EEB) Nr. 574/72 ir (EB) Nr. 859/2003, jei šie reglamentai tebetaikomi)
- ✓ Tarptautinio kelių transporto taisyklių socialiniai aspektai (Reglamentas (EB) Nr. 561/2006, Direktyva 2006/22/EB, Reglamentas (EB) Nr. 1071/2009)

## 1.4 Sėkmingo SBP etapai

### 1.4.1 Suderintų ir bendrų patikrinimų planavimas

Labai svarbu tinkamai suplanuoti patikrinimus. Jei tai nebus padaryta, mažai tikėtina, kad patikrinimas bus veiksmingas, ir gali būti, kad jį atlikus nebus gauti reikiami rezultatai. Planavimu užtikrinama veiklos sėkmė ir veiksmingas išteklių paskirstymas.

SBP pradedamas planuoti nustatant atvejį, kurį tiriant reikia pradėti tarpvalstybinį bendradarbiavimą, ir su juo susijusius poreikius (užpildomas [bylos aprašymas 1 priede](#)), o planavimo procesas baigiamas sudarius galutinį susitarimą dėl tarpvalstybinio suderinto ir bendro patikrinimo (toliau – Susitarimas), kuris pateikiamas [2 priede](#). Šiuo Susitarimu numatomas patikrinimo planas ([2a priedas](#)), kurį turi parengti SBP iniciatorius kartu su planavimo etape dalyvaujančiais suinteresuotaisiais subjektais.

### 1.4.2 Suderintų ir bendrų patikrinimų įgyvendinimas

Įgyvendinimo etape aprašomi vietoje atliekami suderintų ir bendrų patikrinimų veiksmai.

Įgyvendinimo etape visi grupės nariai laikosi nurodymų, nustatytų Susitarimu ir (arba) patikrinimo planu. Koordinatoriai priima sprendimus (susijusius, be kita ko, su nenumatytais pokyčiais arba reikalingu lankstumu pagal Susitarimą) naudodamiesi nustatytais ryšių kanalais.

Inspektoriai siekia išsamiai išsiaiškinti su patikrinimo bylomis susijusias aplinkybes, pvz., nustatydami visą vietoje vykdomą veiklą ir visų vietoje esančių darbuotojų asmens tapatybes. Darbdavio arba atsakingo vadovo gali būti paprašyta pateikti visų registruotų darbuotojų sąrašą, informaciją apie jų užimtumo statusą (t. y. pateikti darbo sutartis ir

nurodyti darbo sutarties rūšį: savarankiškai dirbantis asmuo, subrangovo samdomieji darbuotojai ar laikinieji darbuotojai), darbo laiką ir darbo užmokestį, A1 formas, leidimus dirbti ir gyventi. Paskui ši informacija palyginama su darbuotojų pareiškimais, dokumentais ir oficialių registru arba duomenų bazių duomenimis. Tas pats patikrinimas gali būti atliekamas subrangovo samdomųjų darbuotojų atžvilgiu (galbūt per apsilankymą, kuris rengiamas kaip tolesnis patikrinimas). Tiksliai patikrinimo metodika grindžiama pagrindiniu tikslu ir dalyvaujančių institucijų bendru sutarimu.

Jei SBP pradedamas remiantis SPO pateikta informacija, tai EDI įvertina atvejį ir nustato priemonę (jei tokia yra), kuri yra tinkama atvejui spręsti, ir apie tai praneša visoms dalyvaujančioms šalims.

### 1.4.3 Su suderintais ir bendrais patikrinimais susiję tolesni veiksmai

Turi būti imamasi su tarpvalstybiniais patikrinimais susijusių tolesnių veiksmų siekiant trijų toliau išvardytų tikslų:

- ✓ padidinti suderintų ir bendrų patikrinimų veiksmingumą;
- ✓ padidinti inspektorių gebėjimus ir kitų susijusių institucijų pajėgumus įvertinti bei šalinti su naujais ir sudėtingais darbo jėgos judumo atvejais susijusią riziką;



- ☑ keisti darbdavių ir samdomųjų darbuotojų elgesį (pvz., padidinti deklaruojamų darbuotojų skaičių tikrinamoje bendrovėje ar sektoriuje)<sup>5</sup>.

Šiame etape įgyvendinami tolesni veiksmai, dėl kurių susitarta ataskaitoje po patikrinimo ([3 priedas](#)).

### 3 pav. Sėkmingų SBP etapai



---

<sup>5</sup> Šaltinis. Europos kovos su nedeklaruojamu darbu platforma (2019 m.), Mokomasis išteklių dokumentas, naudotas per teminį apžvalginį praktinį

seminarą dėl tarpvalstybinių suderintų ir bendrų patikrinimų, Lisabona (Portugalija), 2019 m. vasario 28 d.–kovo 1 d.

## 2. Darbo srauto gairės valstybėms narėms siekiant prašyti EDI koordinuoti ir remti SBP

Pagal EDI reglamento 8 straipsnio 1 dalį valstybės narės gali prašyti pradėti suderintus ir bendrus patikrinimus. Darbo srauto gairėmis valstybėms narėms apibrėžiami ir siūlomi praktiniai etapai, kaip rengti bei įgyvendinti veiksmingus

suderintus arba bendrus patikrinimus ir imtis su jais susijusių tolesnių veiksmų. Šiose darbo srauto gairėse taip pat atsižvelgiama į atvejus, kai viena ar daugiau valstybių narių nusprendžia nedalyvauti suderintame arba bendrame patikrinime.

### 4 pav. Darbo srauto gairės valstybėms narėms siekiant prašyti EDI koordinuoti ir remti SBP

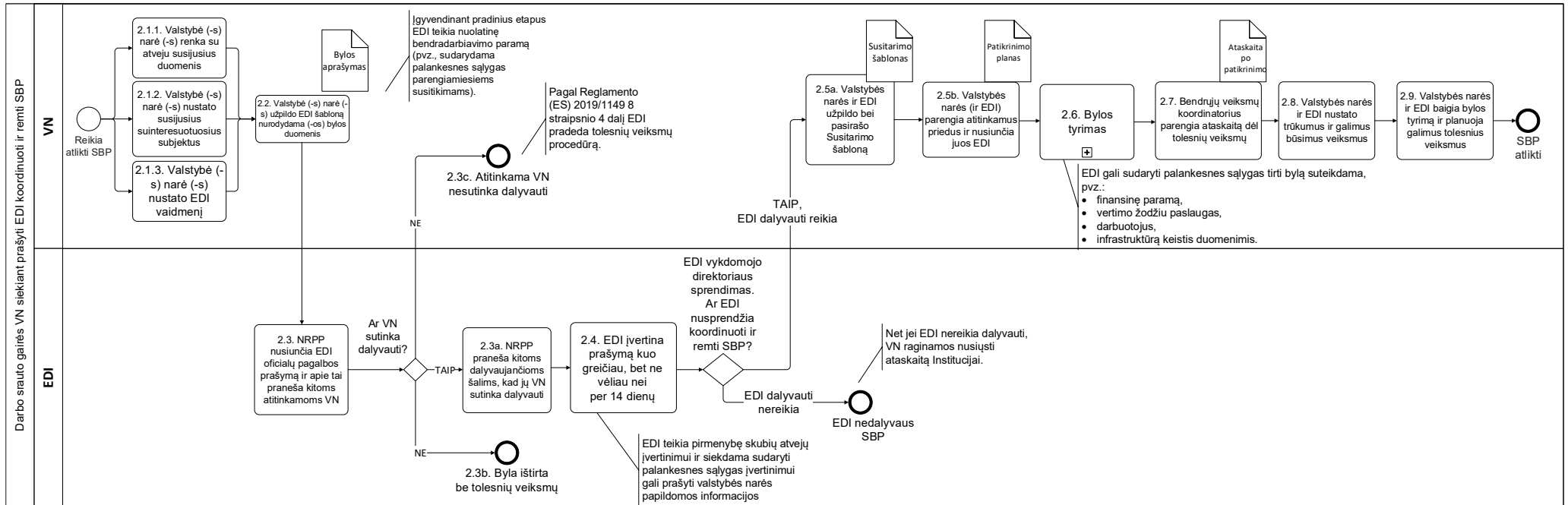

\* Atskiri darbo srauto gairių etapai sunumeruoti pagal toliau pateikiamą išsamų aprašymą.

Paaiškinimas

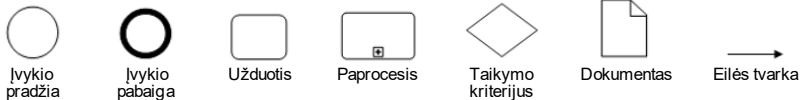

## 2.1 Atvejo ir su juo susijusių poreikių nustatymas

### 2.1.1 Valstybė narė renka su atveju susijusius duomenis

Patikrinimas turėtų būti pradedamas, kai sulaukiama rimtų skundų, kartojasi tarpvalstybinės problemos arba atsižvelgiant į rizikos vertinimo rezultatus. SBP siekiama spręsti problemas, susijusias su:

- ☑ taikomų Europos ir nacionalinių taisyklių dėl laisvo darbuotojų judėjimo nesilaikymu ir (arba)
- ☑ taikomų Europos ir nacionalinių taisyklių dėl laisvo paslaugų judėjimo (darbuotojų komandiravimas) nesilaikymu.

Trumpalaikiai SBP tikslai: paskirti nuobaudas, išieškoti įnašus, nutraukti bendrovės veiklą, apsaugoti mobiliuosius darbuotojus ir pan. Ilgalaikiai SBP tikslai yra, pvz., mažinti nedeklaruojamą darbą ir

iš dalies nedeklaruojamą darbą konkrečiame sektoriuje arba užtikrinti, kad būtų veiksmingai laikomasi taikomų taisyklių, nustatytų Europos ir nacionalinėmis teisinėmis sistemomis (pvz., minimalios algos, darbo laiko, tinkamo socialinio draudimo įmokų mokėjimo taisyklių ir pan.).

Pagrindinis tikslas ir trumpalaikiai bei ilgalaikiai SBP tikslai nustatomi susitarimu.



#### Svarbu

Primitytinai rekomenduojama, kad prieš pradėdama bendrus veiksmus ir susisiekdama su dalyvaujančiomis šalimis valstybė narė jau būtų atlikusi tyrimų veiksmų, susijusių su konkrečiu atveju.

### 2.1.2 Valstybė narė nustato susijusius suinteresuotuosius subjektus

Piktnaudžiavimai darbo jėgos judumo srityje yra vis sudėtingesni, todėl reikia atlikti vis sudėtingesnius tarpvalstybinius patikrinimus dviejose arba daugiau valstybių narių. Patikrinimais sudaromos sąlygos bylos tyrimu apimti visą tiekimo grandinę, be kita ko, kelių bendrovių ir (arba) subrangovų, esančių skirtingose šalyse, veiklą. Siekiant atlikti patikrinimus reikia gerai išmanyti, kokia yra dalyvaujančių šalių partnerių teisė, kokie dokumentai turi būti pateikiami kaip įrodymai ir kokie tyrimo metodai ar išorės pagalba yra tinkamiausi (teikiama policijos, socialinių

partnerių ir pan.). Todėl tam tikrais sudėtingais atvejais reikia įtraukti kitus suinteresuotuosius subjektus: kitas valstybes nares, nacionalines arba tarptautines įstaigas (pvz., EU-OSHA, Europolą, Eurojustą), įskaitant, jei reikia, socialinius partnerius ir socialinių partnerių institucijas, veikiančias partiteto pagrindais. SBP iniciatorius nustatys ir nurodys, kodėl jie turėtų dalyvauti ir kokių veiksmų jie turėtų imtis.

Kai patikrinimas atliekamas dalyvaujant kitiems suinteresuotiesiems subjektams, labai svarbu, kad į planavimo procesą būtų įtraukti visi suinteresuotieji subjektai. Kiekvienas suinteresuotasis subjektas turi aiškiai žinoti patikrinimo tikslus, kiekvieno suinteresuotojo subjekto vaidmenį, naudojamas metodikas, vadovaujantį (-čius) asmenį (-is), keitimosi informacija ir ataskaitų teikimo būdą.

Policija ir prokuratūra gali teikti paramą atliekant tarpvalstybinius patikrinimus didelės rizikos sektoriuose arba tiriant sudėtingus sukčiavimo ir išnaudojimo darbe atvejus nutraukdamos veiklą darbo vietose, naudodamos alternatyvius tyrimo metodus (pvz., telefoninių pokalbių pasiklausymas ir (arba) kratos namuose) ir užtikrindamos inspektorių saugumą.



#### Galima Eurojusto ir Europolo parama

##### Eurojustas

Eurojustas – ES bendradarbiavimo baudžiamosios teisenos srityje agentūra. Eurojusto kompetencijai priskiriama kova su organizuotu bei sunkių formų nusikalstamumu ir terorizmu. Visų pirma Eurojustas per nacionalinius biurus arba kolegijos sprendimu gali prašyti atitinkamos valstybės narės institucijų įsteigti jungtines tyrimų grupes. Nacionaliniai biurai turi teisę tiek dalyvauti tokių grupių veikloje, tiek prašyti jas įsteigti. Vykdam teisminį bendradarbiavimą baudžiamosiose bylose ir policijos bendradarbiavimą sudaromos sąlygos vykdyti įvairių rūšių jungtinius tyrimus, t. y. tyrimus, kai vienos valstybės narės pareigūnai dalyvauja kitos valstybės narės teritorijoje vykstančiame tyrime. Pareigūnai gali padėti nustatyti nusikalstamą veiklą, suteikti esminės informacijos ir rinkti įrodymus, išvengiant būtinybės oficialiai prašyti savitarpio teisinės pagalbos. Be to, jie gali padėti nacionaliniams darbo inspektoriams tobulinti skaitmeninius ir

tarpkultūrinius įgūdžius, kalbos, technines ir teisėkūros žinias.

### Europol

Europol – ES teisėsaugos bendradarbiavimo agentūra. Jis remia ir sustiprina atitinkamų valstybių narių institucijų veiksmus ir jų tarpusavio bendradarbiavimą kovojant su sunkiais nusikaltimais, susijusiais su dviem ar daugiau valstybių narių, terorizmu ir Sąjungos politikos bendrus interesus pažeidžiančiais nusikaltimais, taip pat siekiant jų išvengti.

Europol gali padėti tiriant bylas, susijusias su sukčiavimu gaunant socialinės apsaugos išmokas, (į dokumentus neįtrauktų) darbuotojų ekonominiu išnaudojimu arba socialinio draudimo įmokų mokėjimo pažeidimais. Jis gali išduoti Europos tyrimo orderį, įsteigti jungtinę tyrimų grupę, užtikrinti tarpvalstybinį vykdymą naudojant Europos arešto orderį ir piniginių nuobaudų tarpusavio pripažinimą.

Šaltinis. Europos kovos su nedeklaruojamu darbu platforma (2019 m.). Mokomasis išteklių dokumentas, naudotas per teminį apžvalginį praktinį seminarą dėl tarpvalstybinių suderintų ir bendrų patikrinimų, Lisabona (Portugalija), 2019 m. vasario 28 d.–kovo 1 d.

Atlikdami darbo rinkos analizę ir kaupdami informaciją apie vietos darbo sąlygas ir subrangovus, socialiniai partneriai (darbdavių asociacijos ir profesinės sąjungos) gali padėti atkreipti dėmesį į darbo teisės pažeidimus arba sukčiavimo schemas. Pavyzdžiui, kai kuriose šalyse socialiniai partneriai arba jų įsteigtos ir valdomos institucijos, veikiančios pariteto pagrindais, tikrina, kaip laikomasi kolektyvinėse sutartyse nustatytų reikalavimų, renka informaciją, kuria gali būti papildyta rizikos analizė ar patikrinimo veikla. Socialiniai partneriai taip pat gali padėti rengti tarpvalstybinius patikrinimus dalindamiesi praktine patirtimi, susijusia su darbo, sveikatos ir saugos standartų vertinimu. Socialiniai partneriai gali dalyvauti tiek nacionaliniuose, tiek tarpvalstybiniuose patikrinimuose teikdami paramą inspektoriams savo sukauptomis žiniomis apie sektorių ir konkrečias darbo jėgos judumo problemas. Vis dėlto gali kilti teisinių kliūčių, susijusių ne tik su užsienio inspektorių statusu, bet ir su socialinių partnerių atstovų statusu.

Daugiau informacijos žr. partnerių bendradarbiavimo pavyzdžiuose<sup>6</sup>.



### Kaip EDI gali padėti?

EDI palaiko ryšius su Europolu ir, jei taikoma, su Eurojustu siekdama prireikus tirti bylas ir vykdyti baudžiamąjį persekiojimą bylose, pvz., tiria prekybos žmonėmis bylas arba sudėtingų nesąžiningai veikiančių tinklų veiklą. Nacionaliniai ryšių palaikymo pareigūnai gali prašyti Eurojusto ir (arba) Europolo paramos, susijusios su jų duomenų bazėse saugoma informacija, teisiniais ir (arba) praktiniais veiksmais, siekiant bendradarbiauti su jungtine tyrimų grupe ir sudaryti palankesnes sąlygas saugiai keistis duomenimis.

Siekdama įgyvendinti bendradarbiavimo procedūras EDI sudaro su Europolu ir Eurojustu nuolatinius darbo tvarkos susitarimus.

EDI teikia nuolatinę bendradarbiavimo paramą (pvz., sudarydama palankesnes sąlygas parengiamiesiems susitikimams).

### 2.1.3 Valstybės narės nustato EDI vaidmenį

Valstybės narės kartu su EDI nustato, kokį vaidmenį atlieka EDI ir kokią (darbuotojų, conceptualią, logistinę, techninę, teisinę ar su vertimu raštu susijusią) paramą turi suteikti EDI, kad būtų galima surengti patikrinimą, taip pat parama gali būti susijusi su numatytais išlaidomis (transporto, apgyvendinimo, vertimo žodžiu, teisinės konsultacijos, IT priemonių ir pan.).

### 2.2 Valstybės narės užpildo EDI šabloną ir nurodo bylos duomenis



### Svarbu

Pagal EDI reglamento 8 straipsnio 5 dalį valstybės narės ir Institucija **informaciją** apie planuojamus patikrinimus **laiko konfidencialia** trečiųjų šalių atžvilgiu.

<sup>6</sup> Šaltinis. Europos kovos su nedeklaruojamu darbu platforma, teminis apžvalginis praktinis seminaras dėl SBP, Lisabona (Portugalija), 2019 m. vasario 28 d.–kovo 1 d.

## Pagrindinė bylos informacija

Valstybė narė turėtų pateikti pradinio skundo ar surinktos informacijos bendrą aprašymą. Bylos aprašyme ([1 priedas](#)) turėtų būti nurodoma visa aktuali informacija apie atvejį ir turimi įrodymai, pvz., surinkti atlikus preliminarų tyrimą ar bendrą rizikos vertinimą, ankstesnius tyrimus, įskaitant informaciją apie nustatytus pažeidimus, taip pat informacija apie veiksmus, kurių jau buvo imtasi siekiant išspręsti problemą nacionaliniu ar ES lygmeniu, tokių veiksmų rezultatus ir kitų valstybių narių ar suinteresuotųjų subjektų dalyvavimą (jei taikoma).

- ☑ Bylos aprašyme ir kaip pagrindinė informacija apie ją, be kita ko, nurodoma valstybė narė, kurioje padarytas pažeidimas, susijusios bendrovės ar darbdaviais ir, jei žinoma, ankstesnės su atveju susijusios priemonės, kurių buvo imtasi jam išspręsti.
- ☑ Prašymo motyvai ir susijusios problemos mastas.
- ☑ Nuoroda į atitinkamus nacionalinės ar Europos teisės aktus.
- ☑ Kliūtys, kurias dalyvaudama gali padėti įveikti EDI.

## Sektorius ir subjektas (-ai), kuriuos būtina patikrinti kiekvienoje valstybėje narėje

Valstybė narė nurodys ekonomikos sektorių, kuriame bendrovė vykdo veiklą. Yra reikšmingų skirtumų tikrinant statybvietę, žemės ūkio įmonę ar apgyvendinimo ir maitinimo paslaugų sektoriaus įmonę. Skirtingi registravimo ir licencijavimo reikalavimai taikomi darbo laikui ir dokumentų, kuriuos turi saugoti bendrovės, rūšims.

Jei žinoma, valstybė narė taip pat nurodys tikslinės (-ių) įmonės (-ių) pavadinimą (-us).

## Patikrinimo koordinatorius (-iai)

Bendrasis koordinatorius bus atsakingas už organizacinius ir procedūrinius klausimus, be kita ko, rengs ataskaitas. Iš esmės paskirtas asmuo turėtų būti arba vienas iš nacionalinių koordinatorių, arba EDI atsakingas pareigūnas. Valstybė narė pateiks prašančiosios valstybės narės ir, jei įmanoma, kitų atitinkamų valstybių narių subjektų ir asmenų, kurie atsakingi už siūlomo suderinto ir (arba) bendro patikrinimo koordinavimą, kontaktinius duomenis.

## Kiti suinteresuotieji subjektai ir dalyvaujančių asmenų skaičius

Valstybė narė nurodys kitas dalyvaujančias nacionalines arba tarptautines organizacijas, įskaitant, jei reikia, socialinių partnerių organizacijas, ir aprašys, kodėl jos turėtų dalyvauti ir kokių veiksmų jos turėtų imtis.

## Su patikrinimu susijusių bendrovių ir mobiliųjų darbuotojų skaičius

Valstybė narė nurodys numatomą tiesiogiai su atveju susijusių bendrovių ir mobiliųjų darbuotojų skaičių (įskaitant komandiruotus darbuotojus, savarankiškai dirbančius asmenis ir kitą statusą turinčius asmenis, pvz., bendrovės savininką, savanorius), kad EDI galėtų įvertinti darbuotojų apsaugos ir (arba) darbo rinkos taisyklių galimų pažeidimų poveikį.

Turint informaciją apie registruotų ir faktiškai dirbančių (įskaitant nedeklaruotus) darbuotojų skaičių bus nuspręsta, kiek vietoje turi būti inspektorių.

## EDI finansuojamos numatytos išlaidos ir kita parama

Valstybės narės kartu su EDI nustatys, kokią paramą turi suteikti EDI, kad būtų galima surengti patikrinimą, įskaitant apytiksles numatytas išlaidas (transporto, apgyvendinimo, vertimo žodžiu, teisinės konsultacijos, IT priemonių ir pan.).

## 2.3 NRPP nusiunčia EDI oficialų pagalbos prašymą ir apie tai praneša kitoms atitinkamoms valstybėms narėms

NRPP nusiuntus EDI oficialų pagalbos prašymą ir apie tai pranešus kitoms atitinkamoms valstybėms narėms, galimi trys rezultatai:

- ☑ visos valstybės narės sutinka dalyvauti SBP, t. y. konkretūs NRPP praneša kitoms dalyvaujančioms šalims, kad sutinka dalyvauti;
- ☑ susitariama dėl sprendimo be tarpvalstybinio patikrinimo ir nereikia imtis tolesnių veiksmų;
- ☑ viena ar kelios valstybės narės nesutinka dalyvauti.

Tuo atveju, kai viena ar kelios valstybės narės nusprendžia nedalyvauti suderintame arba bendrame patikrinime, kitų valstybių narių nacionalinės institucijos tokį patikrinimą atlieka tik dalyvaujančiose valstybėse narėse. Valstybės narės, kurios

nusprendžia nedalyvauti, informaciją apie patikrinimą laiko konfidencialia.

Pagal EDI reglamento 8 straipsnio 4 dalį, jeigu valstybė narė nusprendžia nedalyvauti suderintame arba bendrame patikrinime, Institucija nustato ir patvirtina sąlygas, kad būtų užtikrinti atitinkami tolesni veiksmai. Tokiu atveju:

- ☑ atitinkama valstybė narė raštu, be kita ko, elektroninėmis priemonėmis, nepagrįstai nedelsdama informuoja Instituciją ir kitas susijusias valstybes nares apie savo sprendimo priežastis ir priemones (jei tokia yra), kurių ji planuoja imtis siekdama išnagrinėti bylą (nurodomi konkretūs veiksmai ir laikotarpis);
- ☑ atitinkama valstybė narė, sužinojusi apie jos taikytų priemonių rezultatus, apie tai informuoja Instituciją ir kitas valstybes nares;
- ☑ Institucija gali pasiūlyti valstybei narei, kuri nedalyvavo suderintame arba bendrame patikrinime, pačiai surengti savanorišką patikrinimą.

## 2.4 EDI įvertina prašymą suteikti paramą SBP

Taikydama sutartus kriterijus EDI įvertina prašymą kuo greičiau, bet ne vėliau nei per 14 dienų. EDI teikia pirmenybę skubių atvejų įvertinimui ir siekdama sudaryti palankesnes sąlygas įvertinimui gali prašyti valstybės narės papildomos informacijos. Skubiems atvejams bus teikiama pirmenybė, bet vertinimo kriterijai vis tiek bus taikomi.

Vertindama prašymus atlikti patikrinimus EDI remsis toliau išvardytais kriterijais.

## 5 pav. EDI taikomi atvejo vertinimo kriterijai



### Atitikties reikalavimams kriterijus

Tam, kad siūlomas patikrinimas atitiktų paramos reikalavimus, jis turėtų būti susijęs su tarpvalstybinio atveju, kuris patenka į EDI taikymo sritį, nustatytą EDI reglamento 1 straipsnyje.

### Atitinkamų darbuotojų ir (arba) bendrovių skaičius

### EDI paramos geografinis pasiskirstymas

### Atvejo būtinojo reikalingumo kriterijus

Būtina imtis veiksmų dėl atvejų, nes problema pasikartojanti, ji nebuvo išspręsta anksčiau arba nes pažeidimai yra sunkūs, arba atvejams reikia teikti pirmenybę atsižvelgiant į įtariamą veiklos pobūdį ir pan.

### Poveikio sunkumas darbuotojams ir (arba) darbo rinkoms

EDI turėtų nustatyti atvejų pirmenybę atsižvelgdama į pažeidimų sunkumą (pvz., atvejis susijęs su organizuotu sukčiavimu ir (arba) nusikalstamumu ir pan.) ir poveikį darbuotojams vietos ar nacionalinėse darbo rinkose.

### Sektorinė aprėptis

EDI turėtų daugiausia dėmesio skirti Valdanciosios tarybos patvirtintiems prioritetiniams sektoriams, kurie buvo nustatyti atlikus rizikos vertinimą. Vis dėlto EDI turėtų siekti užtikrinti, kad būtų apimami kiti sektoriai, kuriuose nustatyti atvejai aiškiai atitinka pirmiau nurodytus kriterijus.

Jei atlikdama vertinimą EDI nustato, kad EDI nereikia dalyvauti tiriant konkretų atvejį, ji nedalyvauja atliekant patikrinimą.

EDI dalyvaujant SBP visada taikomas Susitarimo šablonas, įskaitant patikrinimo planą.

Kai EDI nedalyvauja SBP, raginama naudoti Susitarimo šabloną, įskaitant patikrinimo planą, kaip gaires dalyviams, ir teikti ataskaitą EDI dėl SBP rezultatų ([3 priedas](#)).

Susitarimo ir patikrinimo plano šablonai gali būti pritaikyti prie SBP dalyvaujančių valstybių narių įstatymų ir praktikos. Pavyzdžiui, atsižvelgiant į SBP dalyvaujančių valstybių narių skaičių, prireikus gali būti dubliuojamos šių šablonų dalys (skirtos valstybei narei B, C, D ir pan.). Baigus rengti abu dokumentus, juose turėtų būti pateikti išsamūs nurodymai, kaip atlikti SBP.

## 2.5 Valstybės narės ir EDI užpildo bei pasirašo Susitarimą ir susitaria dėl konkrečių SBP aspektų

Susitarimo pasirašymas ([2 priedas](#)) ir patikrinimo plano užpildymas ([2a priedas](#)) – paskutinis oficialaus įforminimo etapas, kuriuo nustatomos šalių pagrindinės pareigos ir būtini veiksmai, taikomi siekiant užsibrėžtų tikslų kovoje su piktnaudžiavimais darbo jėgos judumo srityje.

Jei pasirašant Susitarimą dalyvaujančios valstybės narės neturi pakankamai informacijos, kad galėtų užpildyti patikrinimo planą, jos gali nuspręsti tai padaryti vėliau.

Nors pagal 8 straipsnio 4 dalį išankstinė sąlyga pradėti suderintus arba bendrus patikrinimus yra visų dalyvaujančių valstybių narių sutikimas, jeigu valstybė (-s) narė (-s) nusprendžia nedalyvauti suderintame arba bendrame patikrinime, Institucija nustato ir patvirtina sąlygas, kad būtų užtikrinti atitinkami tolesni veiksmai.

### 2.5.1 Sprendimas dėl suderintų arba bendrų patikrinimų tipo

Sprendimas dėl tarpvalstybinių patikrinimų atlikimo laiko ir tipo priimamas atsižvelgiant į atskirus atvejus. Paprastai tarpvalstybiniai patikrinimai kaip metodas pasirenkami tiriant didelio masto ir sudėtingas tarpvalstybines piktnaudžiavimų darbo jėgos judumo srityje bylas. Pavyzdžiui, nesąžiningai veikiančių laikinojo įdarbinimo įmonių ir priedangos įmonių atveju reikia skirtingų tipų įrodymų, kurie dažnai turi būti renkami keliose šalyse. Sprendimas atlikti tarpvalstybinį patikrinimą priimamas remiantis:

- ☑ geografinė atvejo aprėptimi, kuri susijusi su dviem arba daugiau valstybių narių (net jei pradinio tarpvalstybinio patikrinimo geografinė aprėptimi apimamos tik dvi šalys, tai vis tiek gali paskatinti atlikti didesnės apimties tyrimą skirtingose šalyse);
- ☑ suvokimu, kad tarpvalstybiniai atvejai yra sudėtingesni ir didesnės apimties ir kad tarpvalstybiniai patikrinimai atliekami, kai pažeidimų negalima įrodyti kitais būdais (pvz., išaiškinti keičiantis informacija);
- ☑ suvokimu, kad nedeklaruojamo darbo motyvai yra įsišakniję, todėl atliekant netiesioginius patikrinimus nebus stiprinamas įsipareigojimas elgtis teisėtai.

Jei partneriai nusprendžia, kad veiksmingiausias būdas šalinti piktnaudžiavimus darbo jėgos judumo srityje yra tarpvalstybiniai patikrinimai, jie turi nurodyti, ar patikrinimas yra bendro pobūdžio, ar juo siekiama spręsti konkrečią problemą, nustatyti tinkamiausią suderintų ir bendrų patikrinimų tipą ir atlikti toliau išvardytą parengiamąją veiklą:

- ☑ atliekant suderintus patikrinimus nereikia visapusiškai išmanyti vietos organizacijos partnerės turimų tyrimo įgaliojimų. Vis dėlto juos atliekant reikia gerai išmanyti, kokia yra dalyvaujančių šalių partnerių taikoma teisė, kokie dokumentai turi būti pateikiami kaip įrodymai ir kokie tyrimo metodai ar išorės pagalba yra tinkamiausi (teikiama policijos, socialinių partnerių ir pan.). Atliekant suderintus patikrinimus vis tiek gali reikėti atlikti patikrinimus vietoje (atlieka vykdymo užtikrinimo institucija kiekvienoje šalyje), abi valstybės narės turėtų susitarti, kokius klausimus reikia užduoti per pokalbius ir kokio tipo liudytojo parodymai yra reikalingi;
- ☑ bendri patikrinimai, kurie atliekami vienoje šalyje vienos ar kelių bendrovių veiklos vykdymo vietose. Atliekant šio tipo veiksmą reikia rengti visų dalyvaujančių institucijų darbuotojų grupių ir grupių vadovų informacinius susirinkimus siekiant aptarti užduotis, kurios turi būti atliktos per patikrinimus;
- ☑ bendri patikrinimai, kurie atliekami vienoje ar keliose vietose dviejose ar daugiau valstybių narių. Atliekant sudėtingų visoje ES ir (arba) EEE nesąžiningai veikiančių tinklų baudžiamąjį persekiojimą reikia imtis papildomų priemonių, pvz., rengti koordinacinius pasitarimus ir rinkti duomenis iš kelių šaltinių.

Pagalbą taip pat gali suteikti ES vykdymo užtikrinimo agentūros, pvz., Eurojustas ir Europolas. Tiriant sudėtingesnes piktnaudžiavimų darbo jėgos judumo srityje bylas rekomenduojama su kitomis valstybėmis narėmis dalytis informacija apie atliekamus veiksmus ir nustatytus faktus.

### 2.5.2 Tinkamo laiko pasirinkimas

Tarpvalstybinių patikrinimų laikas turi būti tiksliai nustatomas, be to, jis priklauso nuo to, ar patikrinimai atliekami savo iniciatyva, ar reaguojant:

- ✓ apsilankymai savo iniciatyva gali būti atliekami reguliariai (prevenciniai patikrinimai), tai gali būti apsilankymai, kurie rengiami kaip tolesni reikalavimų laikymosi patikrinimai, arba įgyvendinant strateginį požiūrį atliekami apsilankymai, tikslingai vykdomi bendrovėse ar sektoriuose, kuriuose nustatyta rizika;
- ✓ reaguojant atliekami apsilankymai paprastai rengiami po nelaimingo atsitikimo arba skundo, kurį užregistruoja darbuotojai, profesinės sąjungos, nevyriausybinių organizacijų ar darbdaviai, gavus IMI prašymą iš kitos valstybės narės arba sulaukus žiniasklaidos susidomėjimo.

Abiejų tipų patikrinimai, atsižvelgiant į nacionalinę praktiką, gali būti atliekami apie juos paskelbus ar nepaskelbus. Todėl tarpvalstybinių patikrinimų atlikimo laikas priklauso nuo šių aplinkybių ir sektoriui būdingų savybių.

Suderintų patikrinimų poveikis gali būti didesnis, jei jie vienu metu atliekami kiekvienoje valstybėje narėje. Taip pasiekiamas netikėtumo poveikis, o tai gali padėti surinkti daugiau įrodymų.

### 2.5.3 Informaciniai susirinkimai

Informacinis susirinkimas ir dalijimasis informacija apie rezultatus turėtų būti rengiami prieš patikrinimą ir po jo. Būtina, kad visų pirma informaciniame susirinkime, kuris rengiamas prieš patikrinimą, dalyvautų visi atitinkami skyriai ir (arba) asmenys ir, kai taikoma, EDI darbuotojai.

### 2.5.4 Keitimosi duomenimis koordinavimas

Vykdomo užtikrinimo įstaigos turėtų nurodyti asmenį (-is), kuris (-ie) bus atsakingas (-i) už keitimąsi visais susijusiais duomenimis, įskaitant, jei reikia, EDI patikrinimų skyrių, ir už ryšių kanalus, kurie bus naudojami. Atsižvelgiant į informacijos rūšį, duomenis gali reikėti perduoti per IMI, kitas ES sistemas arba naudoti šifruotą skaitmeninį ryšį.

### Pagrindiniai keitimosi informacija principai

- ✓ Jei įmanoma, informacija keičiamasi naudojant IMI sistemą. Tai saugus būdas dalytis duomenimis su keliomis valstybėmis narėmis. Prireikus kitais atvejais, atsižvelgiant į informacijos rūšį, naudojamos kitos ES sistemos arba šifruotas skaitmeninis ryšys.

- ✓ Techninę paramą ir teisinę konsultaciją gali suteikti EDI, Eurojustas, Europolas ir „Eurofisc“ (pvz., Eurojusto nacionaliniai ryšių palaikymo pareigūnai gali teikti konsultacijas apie nacionalinius su įrodymais susijusius reikalavimus).
- ✓ Užtikrinamas šifravimas ir duomenų bazių, kompiuterių, knyginių kompiuterių, mobiliųjų telefonų apsauga slaptažodžiu.
- ✓ Siekiant užtikrinti, kad būtų laikomasi nacionalinės teisės aktų ir duomenų apsaugos taisyklių, naudojami bendri šablonai (juos pateikia EDI ir (arba) nacionalinės institucijos).
- ✓ Vadovaujamosi gairėmis (Europos duomenų apsaugos valdybos gairėmis ir IMI naudotojams skirtomis duomenų apsaugos gairėmis).

Patikrinimo plane turėtų būti nustatyta, kokia informacija, dokumentai ir (arba) įrodymai turi būti gauti tikrinant subjektą (-us) (pavyzdinis sąrašas):

- ✓ darbo laiko apskaitos žiniaraščiai, atlyginimo lapeliai,
- ✓ rašytinės sutartys,
- ✓ su darbuotojais susiję e. laiškai,
- ✓ visos išrašytos ir gautos sąskaitos faktūros,
- ✓ bankų sandoriai,
- ✓ A1 sertifikatai,
- ✓ kita informacija, dokumentai, įrodymai.



### Kaip EDI gali padėti?

Stiprindama valstybių narių tarpusavio bendradarbiavimą ir keitimąsi informacija visais klausimais, susijusiais su darbo jėgos judumo teisės aktais. NRPP užtikrina fizinį ryšį tarp ES lygmens, nacionalinės (-ių) administracijos (-ų) ir kitų valstybių narių institucijų, dirbančių su kolegomis iš kitų šalių.

Teikdama paramą nustatant susijusius kontaktinius asmenis.

Skatindama naudoti elektronines priemones ir procedūras keičiantis pranešimais (pvz., IMI, EESSI).



Skatindama naudoti novatoriškus bendradarbiavimo metodus ir elektroninius mainų mechanizmus bei duomenų bazes.

### 2.5.5 Numatomų priemonių nustatymas

Dalyvaujančios institucijos turėtų nustatyti numatomas priemones, kurias per SBP taikys darbuotojų grupė (-ės):

- ✓ apsilankymas pagrindiniame tikrinamame subjekte pagal įprastą tvarką,
- ✓ pokalbis su darbdaviu,
- ✓ samdomųjų darbuotojų klausymai,
- ✓ apsilankymas buhalterio biure pagal įprastą tvarką,
- ✓ atitinkamų dokumentų paieška ir jų kopijų padarymas,
- ✓ kitos priemonės.

### 2.5.6 Metodikos ir tolesnių nurodymų apibrėžimas

**Pokalbiai su samdomaisiais darbuotojais ir kitais atitinkamais asmenimis (šiais metodais gali būti neapsiribojama):**

- ✓ metodas, kurį taikant pagal nacionalinės teisės aktus turėtų būti surengti pokalbiai su samdomaisiais darbuotojais ir kitais atitinkamais asmenimis (darbdaviu, veiklos vietos vadovu, atstovais ir pan.) nedarant poveikio socialinių partnerių kompetencijai ir kolektyvinėms teisėms, kai taikoma, pagal nacionalinę teisę ir (arba) praktiką;
- ✓ metodas, kuris turi būti naudojamas siekiant paaiškinti darbuotojams jų teises ir pareigas, taip pat tai, kokią naudą jie gauna bendradarbiaudami;
- ✓ standartizuoti pokalbių klausimynai, skirti įvairioms pokalbiuose dalyvaujančių asmenų grupėms (darbuotojams, darbų vykdytojams, vadovams, vairuotojams, klientams ir pan.). Prieš patikrinimą būtina gerai susipažinti su klausimynų turiniu;
- ✓ prireikus galimybė naudotis vertėjų žodžiu (prievolė įrodyti ir galimybė tinkamai laikytis teisės aktų reikalavimų) ir (arba) kultūrų tarpininkų paslaugomis (sudaromos palankesnės sąlygos užmegzti inspektorių ir pokalbiuose dalyvaujančių asmenų tarpusavio

ryšį, visų pirma bendraujant su trečiųjų šalių piliečiais);

- ✓ mišrių grupių naudojimas (t. y. grupę sudaro darbo, socialinės apsaugos, mokesčių inspektoriai ir (arba) policininkai ir pan.).

**Informacijos rinkimas (šiais metodais gali būti neapsiribojama):**

- ✓ kokiai informacijai turi būti skiriama daugiau dėmesio, pvz., kokį darbą atlieka darbuotojai, kas jų bendradarbiai ir pan.;
- ✓ informacijos registravimo metodas; nuotraukų ir (arba) vaizdo įrašų darymas, kaitinkama ir jei leidžiama pagal nacionalinės teisės aktus;
- ✓ atidžiai tikrinti pateikiamus asmens dokumentus siekiant užtikrinti, kad būtų nustatyti netikri dokumentai;
- ✓ pasižymėti informaciją apie tarnybines transporto priemones (registracijos numerius ir pan.);
- ✓ nurodyti, kokie specialūs įrodymai turėtų būti renkami (pvz., vaizdiniai įrodymai, dokumentų originalai);
- ✓ jei samdomieji darbuotojai nurodo, kad gauna socialines išmokas kitoje valstybėje narėje, susisiekti su ta valstybe nare ir patikrinti informaciją;
- ✓ jei atliekant patikrinimus kitoje valstybėje narėje tikrinamame subjekte yra jo savininkas, surinkti išsamią informaciją apie savininką.

**Saugos instrukcijos (jomis gali būti neapsiribojama):**

- ✓ labai svarbu visada užtikrinti dalyvių saugą;
- ✓ patikrinimus visada turėtų atlikti bent du asmenys;
- ✓ dalyviai visada, jei įmanoma, turėtų matyti vienas kitą;
- ✓ dalyviai niekada neturėtų palikti kolegų vieno bendrovės patalpose; visada pasikonsultuoti su bendruoju koordinatoriumi, jei norima palikti tikrinamą vietą;
- ✓ nurodyti inspekciją arba instituciją, kuri suteiks saugos įrangą.

### Logistikos aspektai (jais gali būti neapsiribojama):

- ✓ kelionės į patikrinimo vietą būdas;
- ✓ dokumentų, kuriuos turės visi dalyvaujantieji padaliniai, nustatymas;
- ✓ priemonės, kurios turi būti suteikiamos inspektorių grupei, pvz., nešiojami skeneriai, kaupikliai, fotoaparatai ir (arba) vaizdo kameros ir pan.

### Papildomi nurodymai ir kitos priemonės (jais gali būti neapsiribojama):

- ✓ aptikus popierinius dokumentus, jei taikoma ir teisiniu požiūriu įmanoma, jie gali (turi) būti konfiskuojami siekiant padaryti skaitmenines kopijas, o tikrinamam subjektui turi būti išduodamas konfiskavimą patvirtinantis dokumentas;
- ✓ per pokalbius su administratoriais surinkti būtiną informaciją, kuria vėliau bus remiamasi (pvz., vardai ir pavardės, e. pašto adresai, telefono numeriai);
- ✓ EDI teisininkai konsultuoja teisiniais klausimais [e. paštu, telefonu].

## 2.6 Bylos tyrimas

### 2.6.1 Atliekant SBP panaudojamos turimos priemonės

SBP dalyvaujančios inspekcijos turi susitarti, kokio tipo informacija ir klausimai teisiškai leidžiami ir yra leistinieji įrodymai dalyvaujančiose šalyse (nurodyti patikrinimo plano 4 skyriuje).



#### Lingvistinė pagalba atliekant patikrinimus (Airija)

Siekdama įveikti kalbos barjerus Airijos santykių darbo vietoje komisija per bendrus patikrinimus naudoja įvairias priemones.

Apie 10 proc. Airijos inspekcijos darbuotojų yra užsienio kalbą mokantys darbo inspektoriai. Visuose regioniniuose biuruose yra bent vienas užsienio kalbą mokantis inspektorius, be to, jie visi kilę iš Rytų Europos, nes tokių inspektorių tėvynainiai sudaro didžiausią dalį užsieniečių

darbuotojų. Jie moka ne tik anglų kalbą, bet ir bent vieną kitą kalbą.

Santykių darbo vietoje komisijos svetainėje pateikiamos pagrindinės gairės, paskelbtos kalbomis, kurias moka didelės rizikos sektoriuose dirbantys samdomieji darbuotojai. Pradžios tinklalapyje įterptos vertimų internete priemonės, o inspektoriai taip pat naudojami jų įrenginiuose įdiegtomis mobiliosiomis vertimo programėlėmis. Santykių darbo vietoje komisija naudoja daugiakalbius informacijos lapus, ji taip pat rengia daugiakalbius klausimynus.

*Šaltinis: Airijos santykių darbo vietoje komisija*

Vėliau gali būti sukurtos standartizuotos tarpvalstybinių patikrinimų priemonės, pvz., dvikalbiai ar daugiakalbiai klausimynai, standartiniai informaciniai dokumentai, tyrimo įgaliojimų ir pagrindinių nacionalinės teisės aktų palyginamieji dokumentai ir pan. Pireikus šias priemones galima pakartotinai naudoti ir koreguoti per būsimus patikrinimus atsižvelgiant į patirtį, sukauptą atliekant ankstesnius patikrinimus.

Įveikti kalbos barjerą galima naudojant daugiakalbius klausimynus ir vertimui skirtus elektroninius įtaisus. Be to, galima naudotis telefonais ir planšetiniais kompiuteriais siekiant susipažinti su informacija, pvz., duomenimis apie bendrovę socialinės apsaugos, mokesčių ir (arba) verslo registruose, patikrinti konkretaus darbuotojo ar bendrovės duomenis arba bendrauti su darbuotojais vietoje, kaip parodyta toliau pateikiamame pavyzdyje.











Daugiakalbiai klausimynai turi būti parengti pagal nacionalinės teisės aktus, įskaitant duomenų apsaugos taisykles. Per bendrus patikrinimus užsienio kalbą mokantys darbo inspektoriai siekia įgyti darbuotojų pasitikėjimą kalbėdami jų gimtąja kalba ir suprasdami jų kultūros niuansus. Kviesiniai inspektoriai taip pat gali geriau nustatyti buveinės šalies teisės aktų pažeidimus, surinkti su jais susijusius įrodymus ir pateikti ataskaitą dėl galimų taisomųjų veiksmy.



Ne visada paprasta nustatyti darbuotojų ir darbdavių tarpusavio santykius, nes daug darbuotojų dirba laikinai arba juos samdo išorės šalys. Jei bendraujama tinkama kalba, tai gali padėti nustatyti susijusį darbdavį.

## Patikrinimo kontrolinis sąrašas<sup>7</sup>

Tai, kokia informacija turi būti patikrinta, priklauso nuo tyrimo taikymo srities (pvz., nereikia tikrinti darbo laiko, jei tyrimas susijęs su priedangos įmone). 6 pav. pateikiama informacija iš esmės yra svarbi atliekant tarpvalstybinį patikrinimą.

### 6 pav. Patikrinimo kontrolinis sąrašas

 <p>Visa apimtimi nustatytas darbdavys ir jo subrangovas (-ai)</p>	 <p>Nustatyti darbuotojų sutartiniai santykiai ir socialinės apsaugos statusas</p>
 <p>Nustatyta samdomųjų darbuotojų organizacinė struktūra (grupė, departamentas), jei yra</p>	 <p>Nustatytas darbo užmokestis, jo mokėjimo sąlygos ir (arba) apskaičiavimo metodas</p>
 <p>Nustatyta tiksli sutarties pasirašymo diena ir (arba) pirmoji darbo diena (šios dvi datos gali nesutapti)</p>	 <p>Nustatyta, ar darbo sutartis yra galiojanti (jei reikia)</p>
 <p>Nustatyta, ar darbuotojui nustatytu būdu mokami papildomi mokėjimai ir subsidijos arba išmokos (pvz., išmokos komandiruotiems darbuotojams)</p>	 <p>Nustatytas darbo laikas ir patikrinta vietoje dirbančių darbuotojų kasdienė registracija (darbo laiko apskaitos žiniaraščiai), nustatyta, ar kompensuojama už viršvalandžius</p>
 <p>Kai taikomas bandomasis laikotarpis, nustatyta jo nurodyta trukmė ir sąlygos</p>	 <p>Nustatyti pareigybių pavadinimai ir (arba) aprašymai (profesinė kategorija)</p>

 <p>Nustatytas kasmetinių atostogų tipas ir trukmė (trumpiausios galimos, papildomai suteiktos, pratęstos)</p>	 <p>Patikrintos A1 formos ir išankstinės komandiruočių darbuotojų deklaracijos (jei yra) arba patikrinti įrodymai, kad samdomasis darbuotojas užregistruotas priimančiosios šalies socialinės apsaugos sistemoje</p>
--	---

### 2.6.2 Tikrinant duomenis gali būti išplėsta bylos taikymo sritis

Informacija, surinkta atlikus patikrinimą vietoje, patikrinama ir išanalizuojama.

Šio proceso metu gali būti nustatyti papildomi pažeidimai, pvz., mokesčių slėpimas, sveikatos ir saugos taisyklių pažeidimai, sukčiavimas socialinėmis išmokomis, prekyba žmonėmis ir pan. Tokiais nustatytais faktais turėtų būti pasidalyta su kitomis nacionalinėmis arba užsienio institucijomis, pvz., finansų policija, muitine, prokuratūra ar darbo saugos ir sveikatos institucijomis, kurios paskui gali pačios atlikti patikrinimus ir tyrimus arba nuspręsti, ar prisijungti prie tarpvalstybinio patikrinimo.

Per vieną patikrinimą vietoje surinktų duomenų gali nepakakti ir gali prireikti pratęsti patikrinimą, prašyti papildomos informacijos arba atlikti patikrinimus kitoje valstybėje narėje (pvz., tuo atveju, kai tyrimas susijęs su keliuose vietose registruotomis priedangos įmonėmis)<sup>8</sup>.

Su patikrinimais susijusiomis aplinkybėmis ir šio dokumento tikslais sąvoka „pažeidimas“ – bet koks Sąjungos teisės nuostatos pažeidimas arba įtariamas pažeidimas, kurie nustatyti atliekant patikrinimą ir tiesiogiai nepatenka į patikrinimo taikymo sritį.

<sup>7</sup> Tarptautinė darbo organizacija (2017 m.), „Darbo inspekcijų atliekami patikrinimai statybos pramonėje. Vadovas darbo inspektoriams“ (angl. *Conducting Labour Inspections on Constructions: A guide for labour inspectors*), Ženeva, Tarptautinė darbo organizacija, dokumentą galima rasti internete ([nuoroda](#)).

<sup>8</sup> Europos kovos su nedeklaruojamu darbu platforma (2019 m.), Mokomasis išteklių dokumentas, naudotas per teminį apžvalginį praktinį seminarą dėl tarpvalstybinių suderintų ir bendrų patikrinimų, Lisabona (Portugalija), 2019 m. vasario 28 d.–kovo 1 d.



### Kaip EDI gali padėti?

Perduodama visą aktualią informaciją kitoms įstaigoms, kai pažeidimai patenka į EDI kompetencijos sritis.

Teikdama paramą rengiant ataskaitą, jei bendrųjų veiksmų koordinatoriui kyla sunkumų pildant tam tikras dokumentų dalis, paaiškindama, kaip matuoti PVRR, ir pan.

Tuo atveju, kai Institucija per SBP arba vykdydama be kokią savo veiklą sužino apie įtariamus Sąjungos teisės pažeidimo atvejus, ji apie tuos įtariamus pažeidimus gali pranešti, kai tinkama, atitinkamai valstybei narei ir Komisijai.

#### 2.6.3 Surinktų duomenų kaip įrodymų naudojimas

Suderinti ir bendri patikrinimai gali būti veiksminga priemonė kovojant su sudėtingomis sukčiavimo schemomis, nes juos atliekant sujungiami kelių vykdymo užtikrinimo įstaigų turimi išteklių, informacija ir žinios. Nepaisant to, bendradarbiaujant vykdymo užtikrinimo įstaigoms gali kilti sunkumų, nes valstybių narių teisinės sistemos nėra tarpusavyje suderinamos ir susiduriama su dalijimosi duomenimis sunkumais (daugiau informacijos žr. [4 priede](#)).

Nustačius faktus, įrodymai gali būti naudojami administracinėse procedūrose arba baudžiamajame procese pagal nacionalinę teisę ir praktiką. Vis dėlto per patikrinimą surinktus duomenis ne visada galima naudoti kaip įrodymus arba siekiant įrodyti pažeidimą. Todėl vykdymo užtikrinimo įstaigos turėtų atsižvelgti į tai, kokių išsamių ataskaitų ir įrodymų reikia prokuratūrai ar administracinėms institucijoms, kad jos galėtų imtis tolesnių veiksmų. Tam reikia, kad visų dalyvaujančių valstybių narių nacionalinės teisės aktai būtų suderinti, kalbant apie informacijos rinkimo procedūras ir informacijos kaip įrodymo svarbą teisme.

Svarbu taikyti baudžiamosios teisės metodus tiriant didelės apimties ir sudėtingas bylas, susijusias su įvairių tipų pažeidimais. Šiuo atveju galimas bendradarbiavimas su policija, Europolu ir Eurojustu (nurodyta pirmiau tekste planavimo etapo 2 veiksmė) yra naudingas tęsiant baudžiamąjį persekiojimą arba priimant sprendimą dėl papildomo tyrimo.

Vykdamas administracines procedūras arba baudžiamąjį procesą gali būti skiriamos finansinės

nuobaudos, stabdoma viešųjų pirkimų procedūra, ieškomas nesumokėtas darbo užmokestis ir socialinio draudimo įmokos arba panaikinamos nesąžiningai gautos išmokos. Atsižvelgdamos į atvejo sunkumą atitinkamos institucijos gali nuspręsti taikyti laikino bendrovės veiklos nutraukimo nuobaudą, kad užkirstų kelią bendrovės bankrotui, kuris skelbiamas siekiant išvengti atsakomybės.



### Svarbu

Siekdama parengti nacionalinės praktikos apžvalgą EDI surinko duomenis apie inspektorių funkcijas ir per tarpvalstybinius patikrinimus surinktų įrodymų naudojimo sąlygas. Daugiau informacijos žr. [4 priede](#).

#### 2.7 Bendrųjų veiksmų koordinatorius parengia ataskaitą dėl tolesnių veiksmų

Patikrinimas nėra baigtas tol, kol bendro patikrinimo koordinatorius neparengia ataskaitos po patikrinimo ([3 priedas](#)). Suderintą arba bendrą patikrinimą atliekančios valstybės narės institucija ne vėliau kaip per šešis mėnesius po to, kai užbaigiamas patikrinimas, praneša Institucijai apie patikrinimo rezultatus toje valstybėje narėje ir apie suderinto arba bendro patikrinimo vykdymą apskritai.

##### 2.7.1 SBP rezultatų stebėseną ir vertinimą

Tarpvalstybiniai patikrinimai vertinami siekiant patikrinti, ar juos atliekant pasiekti iš anksto nustatyti patikrinimo tikslai, ir nustatyti, ar veiksmu nebuvo padarytas nenumatytas poveikis.

Tam, kad atsakingos įstaigos nuolat rinktų informaciją apie siekiant tikslų daromą pažangą ir teiktų ataskaitas pagal EDI reglamentą, parengti ir ataskaitoje po patikrinimo nurodomi tiksliniai kiekybiniai ir kokybiniai rodikliai.

Kiekybiniai rodikliai labiausiai susiję su statistiniais aspektais, nes nurodomi struktūrizuoti (skaitiniai) duomenys, kuriuos galima perkelti į lentelinę skaičiuoklę ir išanalizuoti naudojant statistinius metodus.

Kokybiniai rodikliai yra tiriamojo pobūdžio, labiausiai susiję su įžvalgomis ir apima nestruktūrizuotą informaciją, kuri apibendrinama ir aiškinama ne matematiškai, o subjektyviai.

Kaip nurodyta pirmiau, bendrųjų veiksmų koordinatorius turi parengti ataskaitą po patikrinimo, kurioje taip pat bus kiekybiškai ir kokybiškai įvertinti PVRR.

## 2.8 Valstybės narės ir EDI nustato trūkumus ir galimus būsimus veiksmus

Remdamosi PVRR, kurie buvo įvertinti ataskaitoje po patikrinimo, valstybės narės ir EDI nustato trūkumus ir galimus būsimus veiksmus, t. y. kritiškai apmąsto procesus ir svarsto, kaip būtų galima juos patobulinti atliekant būsimus patikrinimus.

Atliekant veiksmingą vertinimą, duomenys nėra tik renkami, analizuojami ir pateikiami. Juo sudaromos sąlygos rinkti ir naudoti informaciją, nuolat mokytis, remtis patirtimi siekiant tobulinti priemones ir procedūras, taip pat didinti patikrinimų veiksmingumą.

## 2.9 Valstybės narės ir EDI baigia bylos tyrimą ir planuoja galimus tolesnius veiksmus

Valstybės narės ir EDI baigia bylos tyrimą ir planuoja galimus tolesnius veiksmus, t. y. remdamosi nustatytais faktais siekia išsiaiškinti, ar po patikrinimų reikia imtis tolesnių veiksmų. Jei atliekant tolesnį patikrinimą reikia EDI koordinavimo pagalbos ir paramos, turėtų būti pasirašytas naujas susitarimas.

### 2.9.1 Informavimas apie pagrindinius nustatytus faktus

Jei bendraujama ne tik su vykdymo užtikrinimo įstaigomis, kaip nurodyta planavimo etape, bet ir vykdoma vidaus bei išorės komunikacija, tai gali padidinti tarpvalstybinių patikrinimų poveikį.

- Vykdamas **išorės** komunikaciją informuojamos kitos institucijos, be kita ko, kitų valstybių narių institucijos, siekiant:
  - sudaryti sąlygas plėsti bylos tyrimą ir didinti nustatytų faktų teikiamą naudą,
  - didinti suvokimą apie sudėtingus atvejus, susijusius su veiksmu keliose šalyse,
  - tobulinti priemones, kuriomis kovojama su panašiomis sukčiavimo schemomis ar užkertamas joms kelias, taip pat dalytis įgyta patirtimi.

- Vykdamas **vidaus** komunikaciją su kolegomis dalijamasi rezultatais ir įgyta patirtimi, taip pat puoselėjama tarpvalstybinė darbo kultūra.

Dalijantis rezultatais su plačiąja visuomene taip pat galima padidinti patikrinimo poveikį. Toliau tekste pateikiami pavyzdžiai, kokius dalijimosi rezultatus ir mokymosi iš ankstesnių patikrinimų metodus naudoja darbo institucijos siekdamos gerinti savo būsimą veiklą.

Keitimosi informacija metodai:

- pranešimas spaudai,
- socialiniai tinklai,
- informaciniai lapeliai,
- keitimosi patirtimi praktiniai seminarai,
- bendros interneto mokymosi platformos ir forumai,
- galimybė sukurta visos ES duomenų bazė, kurioje būtų patikrinimo bylų santraukos.



### Kaip EDI gali padėti?

Skatindama keistis patirtimi bei gerą patirtimi ir skleisdama informaciją apie tai, įskaitant, atitinkamų nacionalinių institucijų tarpusavio bendradarbiavimo pavyzdžius.

Organizuodama bendras (internetu) mokymosi platformas ir forumus.

Priziūrėdama žinių duomenų bazę, kurioje saugomi pagrindiniai nustatyti faktai ir įgyta patirtis, kurie susiję su visais tarpvalstybiniais patikrinimais.



### Tolesnių komunikacijos veiksmų pavyzdžiai

#### Keitimasis informacija

Graikijos ir Belgijos institucijos apie faktus, kurie buvo nustatyti per bendrus patikrinimus, informuoja suinteresuotuosius subjektus, be kita ko, darbo inspekcijos ir bendradarbiaujančių institucijų administracijas, verslo asociacijas ir profesines sąjungas. Beniliukso sąjungos sistemoje Nyderlandai ir

Belgija išplėtojo glaudžius tarpasmeninius ryšius, todėl nuolat vyksta keitimasis rezultatais, susijusiais su prevencija ir rizikos vertinimu. Šios valstybės taip pat keičiasi patikrinimų rezultatais skelbdamos pranešimus spaudai, kad tai ateityje padėtų išvengti nedeklaruojamo darbo.

### **Dalijimasis informacija apie rezultatus ir ryšių palaikymo suvestinių naudojimas**

Prancūzijoje po kiekvieno bendro patikrinimo rengiamas dalijimasis informacija apie rezultatus susitikimas, kuriame keičiamasi informacija ir naudojamos ryšių palaikymo suvestinės.

### **Patikrinimo duomenų registravimas internetinėje sistemoje**

Ispanijoje informaciją apie bendrus patikrinimus dalyvaujantys inspektoriai registruoja Darbo ir socialinės apsaugos inspekcijos duomenų bazėje INTEGRA. Darbo inspekcijos informuojamos apie nustatytus faktus.

Šaltinis. Platformos narių tyrimas, 2019 m. vasario mėn. Temos pristatymas per teminį apžvalginį praktinį seminarą Portugalijoje, 2019 m. vasario 28 d.–kovo 1 d., Europos kovos su nedeklaruojamu darbu platforma. Apsilankymas, kuris rengiamas po tarpvalstybinių suderintų ir bendrų patikrinimų, Haga (Nyderlandai), 2019 m. liepos 3 d.

## **2.9.2 Skatinti mokytis**

Iš patikrinimų rezultatų galima gauti įžvalgų, susijusių su naujomis sukčiavimo schemomis, ir koreguoti rizikos vertinimo sistemas, rengiant grėsmių nustatymo priemones arba rizikos rodiklius ir atkreipiant dėmesį į naudingą informaciją, kuri turi būti surinkta atliekant būsimums tarpvalstybinius patikrinimus.

Be to, rezultatus galima naudoti siekiant peržiūrėti mokymus ir vadovus, rengti gerosios patirties pavyzdžius, kad būtų keičiamasi sėkmės istorijomis, ir tobulinti šablonus (susitarimų, ataskaitų ir patikrinimo vietoje naudojamų klausimynų).



### **Kaip EDI gali padėti?**

Organizuodama tarpusavio mokymosi ir mokymo veiklą, kuri pritaikyta prie tarpvalstybinėje veikloje dalyvaujančių nacionalinių inspekcijų darbuotojų poreikių, siekiant didinti nacionalinių institucijų pajėgumus, susijusius su darbo jėgos judumu ir socialinės apsaugos koordinavimu, ir gerinti Sąjungos teisės taikymo nuoseklumą.

Rengdama sektorines ir tarpsektorines mokymo programas, be kita ko, skirtas vykdymo užtikrinimo įstaigoms, ir specialią mokymo medžiagą, be kita ko, naudojant nuotolinio mokymosi metodus. Atnaujindama gaires, šablonus (susitarimų, ataskaitų ir patikrinimo vietoje naudojamų klausimynų) pagal geriausią patirtį, sukauptą atliekant patikrinimus.

## **2.9.3 Išvengti būsimums problemų, susijusių su piktnaudžiavimais darbo jėgos judumo srityje**

Kai atliekant tarpvalstybinius patikrinimus nustatomos plačiai darbo rinkoje paplitusios problemos, patikrinimų rezultatais taip pat galima naudotis rengiant nacionalines ar visos ES informuotumo didinimo kampanijas, kuriomis siekiama spręsti tas problemas. Tokios informuotumo didinimo kampanijos, be kita ko, gali būti kampanijos, kuriomis siekiama informuoti asmenis ir darbdavius, visų pirma MVĮ, apie jų teises, pareigas ir galimybes.

Be to, kaip veiksminga priemonė gali būti naudojamas rizikos vertinimas ir analizė, kurie susiję su darbo jėgos judumu ir socialinės apsaugos koordinavimu visoje Sąjungoje. EDI vertina riziką bendradarbiaudama su valstybėmis narėmis ir, kai tinkama, socialiniais partneriais. Atliekant rizikos vertinimą ir analizę nagrinėjamos tokios temos kaip darbo rinkos disbalansas, su konkrečiais sektoriais susiję sunkumai ir pasikartojančios problemos; siekiant tirti konkrečias problemas EDI taip pat gali atlikti išsamias tikslines analizes ir tyrimus. Atlikdama rizikos vertinimą ir analizę EDI, kiek įmanoma, turi naudoti atitinkamus ir aktualius esamų tyrimų statistinius duomenis ir užtikrinti veiklos papildomumą su Sąjungos agentūromis ar tarnybomis ir nacionalinėmis institucijomis, agentūromis arba tarnybomis, bei remtis jų praktine patirtimi, susijusia su kova su sukčiavimu, išnaudojimu ir diskriminacija, taip pat susijusia su įgūdžių poreikių prognozavimu, sveikata ir sauga darbe.

### 3. EDI darbo srauto gairės siekiant pradėti SBP

Pagal EDI reglamento 8 straipsnio 1 dalį Institucija gali savo iniciatyva pasiūlyti atitinkamų valstybių narių institucijoms atlikti suderintą arba bendrą patikrinimą (SBP). EDI darbo srauto gairėse (žr. 7 pav.) apibrėžiami ir siūlomi praktiniai etapai, kaip pasiūlyti atitinkamoms valstybėms narėms atlikti suderintą arba bendrą

patikrinimą. Šioje gairių dalyje išsamiai aprašomi 1–5 etapai, o kita veikla, pradedama vykdyti pasirašius Susitarimo šabloną, yra identiška 2 skyriuje aprašyti veiklai.

7 pav. EDI darbo srauto gairės siekiant pradėti SBP

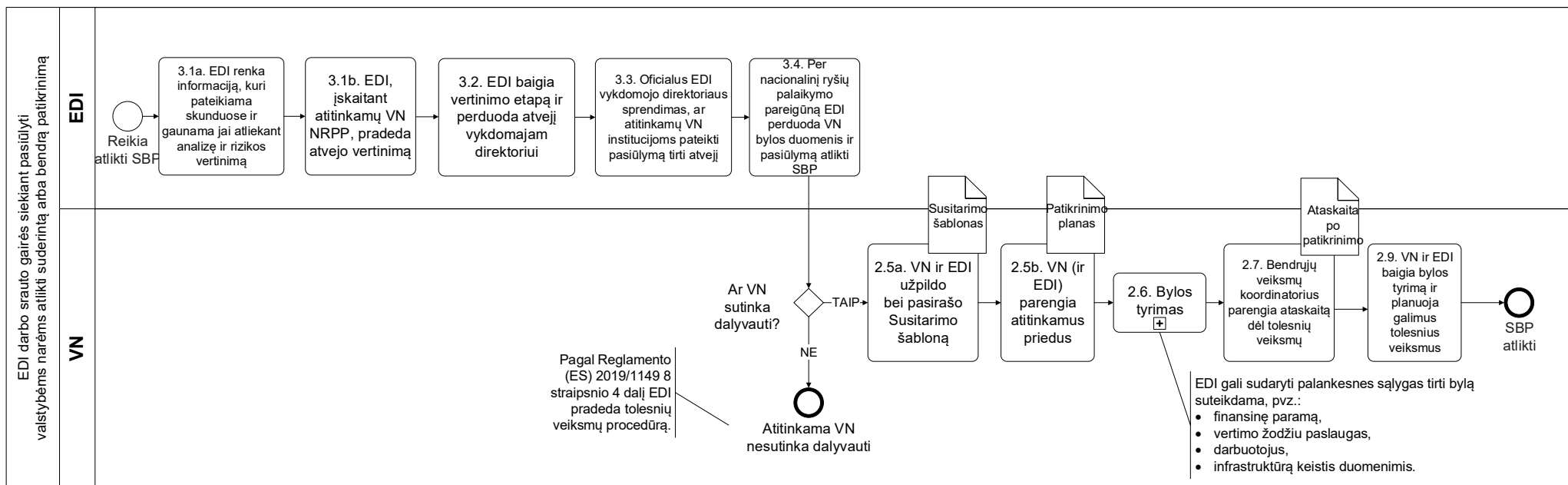

\* Atskiri darbo srauto gairių etapai sunumeruoti pagal kituose šio dokumento skyriuose pateikiamus išsamius aprašymus. 3.1–3.4 etapai papildomai nustatomi 2 skyriuje. 2.5–2.9 etapai papildomai nustatomi 3 skyriuje, nes jie yra identiški neatsižvelgiant į tai, ar SBP iniciatorė yra valstybė narė, ar EDI.

Paaikškinimas

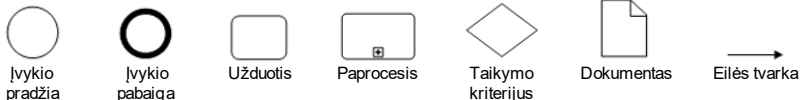

### 3.1 EDI renka informaciją, kuri pateikiama skunduose ir gaunama jai atliekant analizę ir rizikos vertinimą

Patikrinimas turėtų būti pradedamas, kai sulaukiama rimtų skundų, kartojasi tarpvalstybinės problemos arba atsižvelgiant į rizikos vertinimo rezultatus (8 pav.).

Atliekant rizikos vertinimą sudaromos sąlygos efektyviau nustatyti, analizuoti ir vertinti atvejus, susijusius su darbo jėgos judumo problemomis. Rizika gali būti skirstoma į kategorijas pagal konkrečius ekonomikos sektorius (pvz., žemės ūkio, transporto, apgyvendinimo ir maitinimo paslaugų), bendrovių tipus (pvz., priedangos įmonės, laikinojo įdarbinimo įmonės) arba darbuotojų grupes (pvz., komandiruoti darbuotojai, verbuotojai, pasienio darbuotojai, ilgalaikiai gyventojai).

EDI kartu su atitinkamų valstybių narių NRPP renka visą esamą informaciją ir remdamasi bylos aprašymo šablonu ([1 priedas](#)) parengia vidinį dokumentą, kuriame apibendrina visą gautą svarbią informaciją.

#### EDI nustato atitinkamą suinteresuotąjį subjektą

#### 8 pav. Rizikos vertinimo sistema, skirta darbo jėgos judumo problemoms spręsti



##### Pradiniai duomenys (informacijos šaltiniai)

Darbo institucija gali gauti informaciją iš darbuotojų skundų, ataskaitų po patikrinimo, atitinkamų ir aktualių esamų tyrimų statistinių duomenų, kitų Sąjungos agentūrų, EDI darbo grupių (pvz., Europos kovos su nedeklaruojamu darbu platformos), parengtų apžvalgų ir statistinių duomenų.



##### Rizikos nustatymas

EDI sudaro galimų rizikos veiksnių sąrašą



##### Rizikos analizė

Nustačiusi kylančią galimą riziką, EDI įvertina kiekvienos nustatytos rizikos tikimybę ir poveikį.



##### Rizikos vertinimas

EDI įvertina konkrečios rizikos dydį kitų rizikų atžvilgiu.

Piktnaudžiavimai darbo jėgos judumo srityje yra vis sudėtingesni, todėl reikia atlikti vis sudėtingesnius tarpvalstybinius patikrinimus dviejose arba daugiau valstybių narių. Patikrinimais sudaromos sąlygos bylos tyrimu apimti visą tiekimo grandinę, be kita ko, kelių bendrovių ir (arba) subrangovų, esančių skirtingose šalyse, veiklą. Siekiant atlikti patikrinimus reikia gerai išmanyti, kokia yra dalyvaujančių šalių partnerių teisė, kokie dokumentai turi būti pateikiami kaip įrodymai ir kokie tyrimo metodai ar išorės

pagalba yra tinkamiausi (teikiama policijos, socialinių partnerių ir pan.). Todėl tam tikrais sudėtingais atvejais reikia įtraukti kitus suinteresuotuosius subjektus: kitas valstybes nares, nacionalines arba tarptautines įstaigas (pvz., EU-OSHA, Europolą, Eurojustą), įskaitant, jei reikia, socialinius partnerius. EDI nustatys ir nurodys, kodėl jie turėtų dalyvauti ir kokių veiksmų jie turėtų imtis.

Kai patikrinimas atliekamas dalyvaujant kitiems suinteresuotiesiems subjektams, labai svarbu, kad į planavimo procesą būtų įtraukti visi suinteresuotieji subjektai. Kiekvienas suinteresuotasis subjektas turi aiškiai žinoti patikrinimo tikslus, kiekvieno suinteresuotojo subjekto vaidmenį, naudojamas metodikas, vadovaujantį (-čius) asmenį (-is), keitimosi informacija ir ataskaitų teikimo būdą.

Policija ir prokuratūra gali teikti paramą atliekant tarpvalstybinius patikrinimus didelės rizikos sektoriuose arba tiriant sudėtingus sukčiavimo ir išnaudojimo darbe atvejus nutraukdamos veiklą darbo vietose, naudodamos alternatyvius tyrimo metodus (pvz., telefoninių pokalbių pasiklausymas ir (arba) kratos namuose) ir užtikrindamos inspektorių saugumą.

Atlikdami darbo rinkos analizę ir kaupdami informaciją apie vietos darbo sąlygas ir subrangovus, socialiniai partneriai (darbdavių asociacijos ir profesinės sąjungos) gali padėti atkreipti dėmesį į darbo teisės pažeidimus arba sukčiavimo schemas. Pavyzdžiui, kai kuriose šalyse socialiniai partneriai tikrina, kaip laikomasi kolektyvinėse sutartyse nustatytų reikalavimų, renka informaciją, kuria gali būti papildyta rizikos analizė ar patikrinimo veikla. Socialiniai partneriai taip pat gali padėti rengti



tarpvalstybinius patikrinimus dalindamiesi praktine patirtimi, susijusia su darbo, sveikatos ir saugos standartų vertinimu. Socialiniai partneriai gali dalyvauti tiek nacionaliniuose, tiek tarpvalstybiniuose patikrinimuose teikdami paramą inspektoriams savo sukauptomis žiniomis apie sektorių ir konkrečias darbo jėgos judumo problemas. Vis dėlto gali kilti teisinių kliūčių, susijusių ne tik su užsienio inspektorių statusu, bet ir su socialinių partnerių atstovų statusu. Daugiau informacijos žr. partnerių bendradarbiavimo pavyzdžiuose<sup>9</sup>.

### 3.2 EDI baigia vertinimą ir perduoda atvejį vykdomajam direktoriui

Remdamasi gauta informacija EDI įvertina atvejo aktualumą. Atvejis vertinamas remiantis sutartais kriterijais.

EDI taikomi kriterijai, kurie rengiami siekiant įvertinti atvejį, yra identiški šių gairių 2.4 punkte nurodytiems kriterijams. Kai EDI užbaigia vertinimo etapą, atvejis pateikiamas vykdomajam direktoriui.

### 3.3 Oficialus EDI vykdomojo direktoriaus sprendimas, ar atitinkamų valstybių narių institucijoms pateikti pasiūlymą tirti atvejį

Remdamasis vertinimo etapo rezultatais ir vertinimu, kuris buvo atliktas pagal pirmiau tekste apibrėžtus kriterijus, EDI vykdomasis direktorius nusprendžia, ar atitinkamų valstybių narių institucijoms pateikti pasiūlymą tirti atvejį.

Siekiant atlikti suderintus ir bendrus patikrinimus turi būti gautas atitinkamų valstybių narių sutikimas.

### 3.4 Per nacionalinį ryšių palaikymo pareigūną EDI perduoda valstybei narei bylos duomenis ir pasiūlymą atlikti SBP

Per nacionalinį ryšių palaikymo pareigūną EDI perduoda valstybei narei bylos duomenis (rašta, kuriame pateikiama turima informacija, kaip nurodyta bylos aprašymo šablone) ir pasiūlymą atlikti SBP.

Galimi du rezultatai:

- ☑ Atitinkama valstybė narė sutinka dalyvauti ir su EDI pasirašo Susitarimo šabloną.
- ☑ Atitinkama valstybė narė nesutinka dalyvauti.

Tuo atveju, kai viena ar kelios valstybės narės nusprendžia nedalyvauti suderintame arba bendrame patikrinime, kitų valstybių narių nacionalinės institucijos tokį patikrinimą atlieka tik dalyvaujančiose valstybėse narėse. Valstybės narės, kurios nusprendžia nedalyvauti, informaciją apie patikrinimą laiko konfidencialia.

Pagal EDI reglamento 8 straipsnio 4 dalį, jeigu valstybė narė nusprendžia nedalyvauti suderintame arba bendrame patikrinime, Institucija nustato ir patvirtina sąlygas, kad būtų užtikrinti atitinkami tolesni veiksmai. Tokiu atveju:

- ☑ atitinkama valstybė narė raštu, be kita ko, elektroninėmis priemonėmis, nepagrįstai nedelsdama informuoja Instituciją ir kitas susijusias valstybes nares apie savo sprendimo priežastis ir priemones (jei tokia yra), kurių ji planuoja imtis siekdama išnagrinėti bylą (nurodomi konkretūs veiksmai ir laikotarpis);
- ☑ atitinkama valstybė narė, sužinojusi apie jos taikytų priemonių rezultatus, apie tai informuoja Instituciją ir kitas valstybes nares.
- ☑ Institucija gali pasiūlyti valstybei narei, kuri nedalyvavo suderintame arba bendrame patikrinime, pačiai surengti savanorišką patikrinimą.

<sup>9</sup> Šaltinis. Europos kovos su nedeklaruojamu darbu platforma, teminis apžvalginis praktinis seminaras dėl SBP, Lisabona (Portugalija), 2019 m. vasario 28 d.–kovo 1 d.

## 4. Nacionalinio lygmens darbo srauto gairės SPO, kaip pranešti EDI apie atitinkamus atvejus

Pagal EDI reglamento 8 straipsnio 1 dalį Institucijai apie atitinkamus atvejus gali pranešti nacionalinio lygmens socialinių partnerių organizacijos. SPO

darbo srauto gairėse (žr. 9 pav.) apibrėžiami ir siūlomi praktiniai etapai, kaip pranešti EDI apie atitinkamus atvejus ir juos įvertinti.

9 pav. Nacionalinio lygmens darbo srauto gairės SPO, kaip pranešti EDI apie atitinkamus atvejus

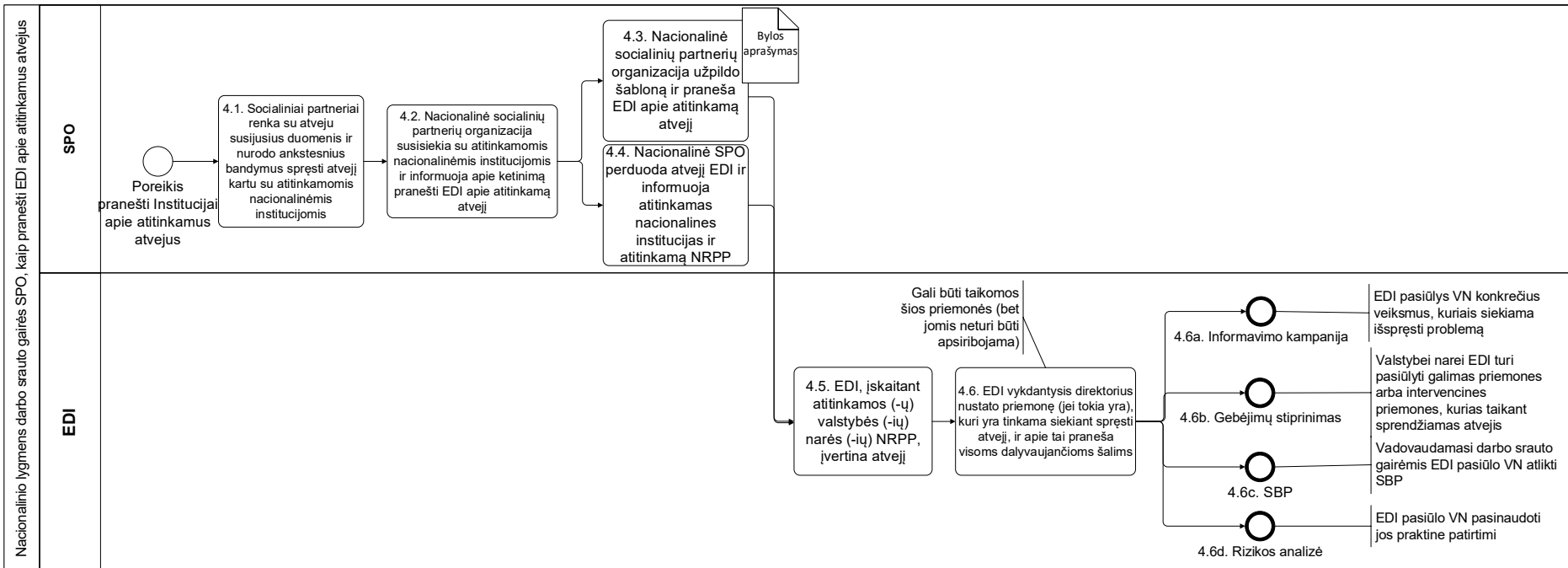

\* Atskiri darbo srauto gairių etapai sunumeruoti pagal toliau pateikiamą išsamų aprašymą.

Paaiškinimas



Įvykio pradžia



Įvykio pabaiga



Užduotis



Paprocesis



Taikymo kriterijus



Dokumentas



Eilės tvarka

#### 4.1 Socialiniai partneriai renka su atveju susijusius duomenis ir nurodo ankstesnius bandymus spręsti atvejį kartu su atitinkamomis nacionalinėmis institucijomis

Nacionalinio lygmens socialinių partnerių organizacijos (darbdavių asociacijos ir profesinės sąjungos) gali spręsti galimas darbo jėgos judumo problemas pranešdamos EDI apie atvejus, susijusius su rimtais skundais, besikartojančiomis tarpvalstybinėmis problemomis arba rizikos vertinimo rezultatais.

SPO renka su atveju susijusius duomenis nurodydamos ankstesnius bandymus, taip pat teikia EDI informaciją apie darbo jėgos judumo problemas ir perduoda su šiomis problemomis susijusią patirtį.

Atlikdamos darbo rinkos analizę ir kaupdamos informaciją apie vietos darbo sąlygas ir subrangovus, SPO gali padėti atkreipti dėmesį į darbo teisės pažeidimus arba sukčiavimo schemas. Pavyzdžiui, kai kuriose šalyse socialiniai partneriai tikrina, kaip laikomasi kolektyvinėse sutartyse nustatytų reikalavimų, renka informaciją, kuria gali būti papildyta rizikos analizė ar patikrinimo veikla.

Atvejį turėtų būti susiję su:

- ☑ taikomų Europos ir nacionalinių taisyklių dėl laisvo darbuotojų judėjimo nesilaikymu ir (arba)
- ☑ taikomų Europos ir nacionalinių taisyklių dėl laisvo paslaugų judėjimo (darbuotojų komandiravimas) nesilaikymu.



#### SPO veiksmų pavyzdžiai

Dažniausiai vykdoma veikla – **bendros iniciatyvos**, kurios grindžiamos jau esamais derybų susitarimais. Danijoje, Nyderlanduose ir Italijoje socialiniai partneriai kartu susitarė įsteigti kolektyvinių sutarčių taikymo stebėsenos sistemas (stebimas arba laikinojo įdarbinimo įmonių sektorius, arba žemės ūkio sektorius).

Kai kuriose šalyse (pvz., Slovėnijoje ir Nyderlanduose) **profesinės sąjungos bendradarbiauja su darbo inspekcijomis**.

Kai kurios profesinės sąjungos sukūrė **skundų nagrinėjimo sistemas** (visų pima skundų, kuriuos pateikė darbuotojai migrantai) ir (arba) darbdavių piktnaudžiavimo didelės rizikos sektoriuose stebėsenos sistemas. Apie tai pranešė Slovėnijos laisvųjų profesinių sąjungų asociacija (ZSSS), Kipro darbo federacija (PEO) ir Italijos profesinių sąjungų konfederacija (CISL). Nyderlandų profesinių sąjungų federacijos asocijuotieji subjektai įsteigė skundų centrą, kuriam galima pranešti apie neteisėtos praktikos atvejus. Jie gali būti susiję su kolektyvinių sutarčių pažeidimais ir kita neteisėta veikla, taip pat su įtarimais neteisėta prekyba.

Kiti SPO dalyvavimo būdai yra informavimas arba **informuotumo didinimo kampanijos**, pvz., apie tokią kampaniją pranešė Vokietijos profesinių sąjungų konfederacija (DGB). Kampaniją koordinuoja Profesinio ir asmeninio gyvenimo asociacija (vok. *Arbeit und Leben e. V.*) Berlyne, ją remia Tarptautinė darbo organizacija (TDO) ir Tarptautinė migracijos organizacija (TMO).

Iš pavyzdžio Čekijoje matyti, kaip vyriausybėms, socialiniams partneriams ir NVO rengiant **dialogą, bendras iniciatyvas ir kampanijas** galima taikyti trišaliu bendradarbiavimu grindžiamą integruotą požiūrį. Čekija priėmė reglamentus ir politikos priemones, kurie buvo parengti bendradarbiaujant su socialiniais partneriais ir NVO. Siekiant užtikrinti veiksmingą stebėseną, reguliariai rengiami atitinkamų valdžios institucijų darbuotojų mokymai ir padidintas darbo inspekcijų skaičius. Socialiniai partneriai priėmė bendrojo ir bendrovių lygmens susitarimus, o darbdaviai taip pat svarsto galimybę sudaryti reikalavimų nesilaikančių darbo rinkos tarpininkų juodąjį sąrašą siekdami didinti informuotumą ir kovoti su nesąžininga konkurencija.

*Šaltinis. EUROFOUND, Darbo rinkos tarpininkų veiklos reguliavimas ir socialinių partnerių vaidmuo užkertant kelią prekybai žmonėmis išnaudojimo darbe tikslais.*

**4.2 Nacionalinė socialinių partnerių organizacija susisiečia su atitinkamomis nacionalinėmis institucijomis ir informuoja apie ketinimą pranešti EDI apie atitinkamą atvejį.**

Nacionalinė socialinių partnerių organizacija apibendrina visą svarbią informaciją, gautą pirmajame etape, ir išplatina ją atitinkamoms nacionalinėms institucijoms informuodama, kad ketina pranešti EDI apie atitinkamą atvejį. SPO su nacionalinėmis institucijomis aptaria susirūpinimą keliančius klausimus ir jų poveikį, kurie susiję su atliekant darbo rinkos analizę ir kaupiant informaciją apie vietos darbo sąlygas ir subrangovus gauta informacija apie darbo teisės pažeidimus arba sukčiavimo schemas.

Diskusijų rezultatai gali būti, be kita ko, tokie:

- ☑ SPO ir atitinkamos nacionalinės institucijos įvertina poreikį imtis veiksmų. Jei numatoma atlikti tarpvalstybinį patikrinimą, valstybė narė gali imtis veiksmų pagal darbo srauto gaires, nurodytas 2 skyriuje.
- ☑ Jei SPO ir atitinkamos nacionalinės institucijos nesusitaria dėl veiksmų poreikio ar tipo arba nacionalinės institucijos nesiima veiksmų gavusios SPO prašymą, SPO gali pranešti EDI apie atitinkamą atvejį.

**4.3 Nacionalinė socialinių partnerių organizacija užpildo šabloną ir praneša EDI apie atitinkamą atvejį**

Nacionalinė socialinių partnerių organizacija užpildo bylos aprašymo šabloną ([1 priedas](#)) ir praneša EDI apie atitinkamą atvejį (kiek įmanoma, atsižvelgiant į jos turimą būtiną informaciją). Daugiau informacijos apie tai, kaip užpildyti bylos aprašymą, žr. šių gairių 2.2 punktą.

**4.4 Nacionalinė socialinių partnerių organizacija perduoda atvejį EDI ir informuoja atitinkamas nacionalines institucijas ir atitinkamą NRPP**

SPO perduoda užpildytą bylos aprašymą EDI. Be to, ji turi perduoti šią informaciją atitinkamoms nacionalinėms institucijoms ir NRPP.

**4.5 EDI, įskaitant atitinkamos (-ų) valstybės (-ių) narės (-ių) NRPP, įvertina atvejį**

Taikydama sutartus kriterijus EDI, įskaitant atitinkamų valstybių narių NRPP, įvertina atvejį kuo greičiau, bet ne vėliau nei per 14 dienų. EDI teikia pirmenybę skubių atvejų įvertinimui ir siekdama sudaryti palankesnes sąlygas įvertinimui gali prašyti SPO papildomos informacijos. Skubiems atvejams bus teikiama pirmenybė, bet vertinimo kriterijai vis tiek bus taikomi.

EDI taikomi kriterijai, kurie rengiami siekiant įvertinti atvejį, yra identiški šių gairių 2.4 punkte nurodytiems kriterijams.

**4.6 EDI vykdytysis direktorius nustato priemonę (jei tokia yra), kuri yra tinkama siekiant spręsti atvejį, ir apie tai praneša visoms dalyvaujančioms šalims**

Remdamasis pirmiau tekste nurodytu vertinimu EDI vykdytysis direktorius nustato priemonę (jei tokia yra), kuri yra tinkama siekiant spręsti atvejį, ir apie tai praneša visoms dalyvaujančioms šalims pateikdamas sprendimo motyvus. Gali būti taikomos šios priemonės (bet jomis neturi būti apsiribojama): informavimo kampanija, gebėjimų stiprinimas, SBP arba rizikos analizė (žr. 10 pav.). Jei įtariami pažeidimai, kurie tiesiogiai nepatenka į EDI veiklos sritis, Institucija apie juos gali pranešti atitinkamiems suinteresuotiesiems subjektams (2.6.2 skirsnis).

**4.6.1 Informavimo kampanija**

Informuotumo didinimo kampanijos, be kita ko, gali būti kampanijos, kuriomis siekiama informuoti asmenis ir darbdavius, visų pirma MVĮ, apie jų teises, pareigas ir galimybes. EDI pasiūlys valstybei narei konkrečius veiksmus, kuriais siekiama išspręsti problemą, prireikus dalyvaujant socialiniams partneriams.

## 10 pav. Atvejo sprendimo priemonės



### 4.6.2 Gebėjimų stiprinimas

Valstybėms narėms EDI siūlo atitinkamas priemones arba intervencines priemones, kurias taikant sprendžiamas atvejis vykdant toliau išvardytus veiksmus:

- ☑ bendradarbiaujant su nacionalinėmis institucijomis ir, kai tinkama, socialiniais partneriais, rengti bendras valstybėms narėms ir socialiniams partneriams skirtas neprivalomas gaires, įskaitant tarpvalstybinių atvejų patikrinimų gaires, taip pat bendras terminų apibrėžtis ir sąvokas, remiantis atitinkama nacionalinio ir Sąjungos lygmens veikla;
- ☑ skatinti ir remti savitarpio pagalbą organizuojant tarpusavio ar grupinę veiklą, taip pat nacionalinių institucijų darbuotojų mainų ir delegavimo programas;
- ☑ skatinti keistis patirtimi bei gerąja patirtimi ir skleisti informaciją apie tai, įskaitant, atitinkamų nacionalinių institucijų tarpusavio bendradarbiavimo pavyzdžius;
- ☑ rengti sektorines ir tarpsektorines mokymo programas, be kita ko, skirtas darbo inspekcijoms, ir specialią mokymo medžiagą,

be kita ko, naudojant nuotolinio mokymosi metodus.

### 4.6.3 Suderintas arba bendras patikrinimas

EDI nusprendžia pradėti procedūras pagal darbo srauto gaires ir pasiūlyti valstybėms narėms atlikti SBP. Tokiu atveju EDI laikosi 3 skyriuje nustatytų darbo srauto gairių. Socialiniai partneriai gali dalyvauti atliekant patikrinimą pagal nacionalinę teisę ir praktiką. EDI užtikrina, kad socialinių partnerių organizacijos būtų informuotos apie tiriant bylą padarytą pažangą ir tyrimo rezultatus.

### 4.6.4 Rizikos analizė

EDI siūlo valstybėms narėms pasinaudoti jos praktine patirtimi rizikos vertinimui ir (arba) analizei atlikti. Pagal Reglamentą EDI bendradarbiaudama su valstybėmis narėmis ir, kai tinkama, socialiniais partneriais, vertina su darbo jėgos judumu ir socialinės apsaugos koordinavimu susijusią riziką ir atlieka atitinkamą analizę visoje Sąjungoje. Atliekant rizikos vertinimą ir analizę nagrinėjamos tokios temos kaip darbo rinkos disbalansas, su konkrečiais sektoriais susiję sunkumai ir pasikartojančios problemos; siekiant tirti konkrečias problemas EDI taip pat gali atlikti išsamias tikslines analizes ir tyrimus. Atlikdama rizikos vertinimą ir analizes EDI, kiek įmanoma, naudoja atitinkamus ir aktualius esamų tyrimų statistinius duomenis ir užtikrina veiklos papildomumą su Sąjungos agentūromis ar tarnybomis ir nacionalinėmis institucijomis, agentūromis arba tarnybomis, bei remiasi jų praktine patirtimi, be kita ko, tokiose srityse kaip kova su sukčiavimu, išnaudojimu ir diskriminacija, taip pat įgūdžių poreikių prognozavimas, sveikata ir sauga darbe.



#### Kaip EDI gali padėti?

Siūlydama techninę, administracinę, finansinę ar kitokią paramą informavimo kampanijai, kuria siekiama išspręsti problemą.

## 1 priedas. Bylos aprašymas

### BYLOS APRAŠYMAS

Šis patikrinimas atliekamas laikantis valstybės narės, kurioje vykdomas patikrinimas, teisės ar praktikos. Šiuo susitarimu nedaromas poveikis esamiems dalyvaujančių valstybių narių sudarytiems dvišaliams ir (arba) daugiašaliams susitarimams arba susitarimo memorandumams. Šio susitarimo šalys užpildo tik tas dokumento dalis, kurios yra susijusios su tirama byla.

Dalykas:

Nuorodos Nr.

---

#### 1. Pagrindinė bylos informacija

Pateikite pradinio skundo ar informacijos bendrą aprašymą. Glaustai pateikite visą aktualią informaciją apie atvejį ir jau turimus įrodymus, pvz., surinktus atlikus preliminarų tyrimą ar bendrą rizikos vertinimą, ankstesnius tyrimus, įskaitant informaciją apie nustatytus pažeidimus, taip pat pateikite informaciją apie veiksmus, kurių jau buvo imtasi siekiant išspręsti problemą nacionaliniu ar ES lygmeniu, tų veiksmų rezultatus ir kitų valstybių narių ar suinteresuotųjų subjektų dalyvavimą (jei taikoma).

#### 2. Sektorius ir subjektas (-ai), kuriuos būtina patikrinti kiekvienoje valstybėje narėje

Nurodykite sektorių ir, jei įmanoma šiuo etapu, tikslinės (-ių) įmonės (-ių) pavadinimą (-us).

#### 3. Nacionalinis (-iai) patikrinimo koordinatorius (-iai)

Pateikite prašančiosios valstybės narės ir, jei įmanoma, kitų atitinkamų valstybių narių subjektų ir asmenų, kurie atsakingi už siūlomo suderinto arba bendro patikrinimo koordinavimą, kontaktinius duomenis.

#### 4. Kiti suinteresuotieji subjektai ir dalyvaujančių asmenų skaičius

Nurodykite visas kitas dalyvaujančias nacionalines arba tarptautines organizacijas, įskaitant, jei reikia, socialinių partnerių organizacijas.

#### 5. Su patikrinimu susijusių bendrovių ir mobiliųjų darbuotojų skaičius

Nurodykite numatomą tiesiogiai su atveju susijusių bendrovių ir mobiliųjų darbuotojų skaičių (įskaitant komandiruotus darbuotojus, savarankiškai dirbančius asmenis ir kitą statusą turinčius asmenis, pvz., bendrovės savininką, savanorius), kad EDI galėtų įvertinti darbuotojų apsaugos ir (arba) darbo rinkos taisyklių galimų pažeidimų poveikį.

#### 6. EDI finansuojamos numatytos išlaidos ir kita parama

Pateikite išsamią informaciją apie tai, kokios EDI paramos prašoma patikrinimui atlikti, be kita ko, apie susijusias apytiksles numatytas išlaidas (transporto, apgyvendinimo, vertimo žodžiu, teisinės konsultacijos, IT priemonių ir pan.).

## 2 priedas. Susitarimo šablonas

### SUSITARIMO XX/2020 DĖL TARPVALSTYBINIŲ SUDERINTŲ IR BENDRŲ PATIKRINIMŲ ŠABLONAS

Šis patikrinimas atliekamas laikantis valstybės narės, kurioje vykdomas patikrinimas, teisės ar praktikos. Šiuo susitarimu nedaromas poveikis esamiems dalyvaujančių valstybių narių sudarytiems dvišaliams ir (arba) daugiašaliams susitarimams arba susitarimo memorandumams. Šiuo susitarimu pasirašančiosioms šalims nėra nustatomos teisinės pareigos, išskyrus Reglamentu (ES) 2019/1149 nustatytas teises pareigas. Šio susitarimo šalys užpildo tik tas dokumento dalis, kurios yra susijusios su tirama byla.

#### 1. Susitarimo šalys

##### A valstybė narė

Nacionalinės koordinuojančiosios vykdymo užtikrinimo įstaigos pavadinimas

##### B valstybė narė\*

Nacionalinės koordinuojančiosios vykdymo užtikrinimo įstaigos pavadinimas

##### Europos darbo institucija

#### 2. Koordinatoriai

##### Bendrasis koordinatorius

Bendrojo suderinto / bendro patikrinimo koordinatoriaus vardas ir pavardė

*[Bendrasis koordinatorius bus atsakingas už organizacinius ir procedūrinius klausimus, be kita ko, rengs ataskaitas. Iš esmės paskirtas asmuo turėtų būti arba vienas iš nacionalinių koordinatorių, arba EDI atsakingas pareigūnas.]*

##### A valstybė narė

Atsakingo nacionalinio koordinatoriaus vardas ir pavardė

##### B valstybė narė\*

Atsakingo nacionalinio koordinatoriaus vardas ir pavardė

##### Europos darbo institucija

EDI atsakingo pareigūno vardas ir pavardė

[A valstybės narės] nacionalinio ryšių palaikymo pareigūno vardas ir pavardė

[B valstybės narės\*] nacionalinio ryšių palaikymo pareigūno vardas ir pavardė

#### 3. Valstybių narių ir EDI kviestinių pareigūnų vaidmuo

*(steigimo Reglamento 9 straipsnio 3 ir 5 dalys)*

\* Jei taikoma, nurodyti C valstybę narę, D valstybę narę ir pan.

#### 4. Patikrinimo forma ir laikotarpis

*Nurodykite, ar patikrinimas yra bendras, ar suderintas, taip pat nurodykite, ar patikrinimas bendro pobūdžio, ar juo sprendžiama konkreti problema.*

Šalys susitaria atlikti:

- suderintą** bendrą patikrinimą
- suderintą** tikslinį patikrinimą
- bendrą bendro pobūdžio** patikrinimą
- bendrą tikslinį** patikrinimą

kuris vyks [*nurodyti konkretų laikotarpį*] šioje valstybėje narėje arba toliau išvardytose valstybėse narėse:

#### 5. Suderinto / bendro patikrinimo taikymo sritis

*Naudojamas apibrėžtis ir terminologiją galite rasti Europos kovos su nedeklaruojamu darbu platformos parengtame terminų žodynyje.*

Suderintu / bendru patikrinimu siekiama spręsti problemas, susijusias su

- taikomų Europos ir nacionalinių taisyklių dėl laisvo darbuotojų judėjimo nesilaikymu ir (arba)
- taikomų Europos ir nacionalinių taisyklių dėl laisvo paslaugų judėjimo (darbuotojų komandiravimas) nesilaikymu.

Nurodykite tikslinius ekonomikos sektorius:

Nurodykite šio patikrinimo trumpalaikius ir ilgalaikius tikslus:

*[Trumpalaikiai tikslai gali būti šie: išieškoti nuobaudas, išieškoti įnašus, nutraukti bendrovės veiklą, apsaugoti mobiliuosius darbuotojus ir pan. Ilgalaikis SBP tikslas gali būti nedeklaruojamo darbo konkrečiame sektoriuje mažinimas.]*

#### 6. EDI koordinavimas ir parama

*Nurodykite, dėl kokio tipo koordinavimo ir paramos susitarta su EDI, taip pat nurodykite, jei reikia, preliminarų prašomos finansinės paramos dydį:*

*[EDI gali suteikti konceptualią, logistinę ir techninę paramą, taip pat, kai tinkama, pasiūlyti teisinę praktinę patirtį, vertimo raštu ir žodžiu paslaugas.]*

#### 7. Kiti suinteresuotieji subjektai

*Pateikite visų patikrinime dalyvaujančių organizacijų sąrašą ir nurodykite jų vaidmenį.*

#### 8. Patikrinimo planas

Šio susitarimo šalys pagal priedu nustatytą šabloną parengs išsamų šio patikrinimo planą.

#### Parašai

A valstybė narė	B valstybė narė*	Europos darbo institucija
_____ Vardas ir pavardė	_____ Vardas ir pavardė	_____ Vardas ir pavardė
_____ Pareigos	_____ Pareigos	_____ Pareigos
_____ Institucija	_____ Institucija	_____ Data
_____ Data	_____ Data	



## 2a priedas. Patikrinimo planas

### PATIKRINIMO PLANAS

Šis patikrinimo plano dokumentas visada taikomas, kai numatoma, kad suderintame arba bendrame patikrinime (SBP) dalyvaus EDI darbuotojai. Kai EDI darbuotojų dalyvavimas nenumatomas, raginama naudoti patikrinimo plano dokumentą kaip gaires dalyviams, taip pat juo gali būti naudojama savanoriškai. Šis dokumentas pritaikomas prie SBP dalyvaujančių valstybių narių įstatymų ir praktikos, taip pat jame pateikiami išsamūs per SBP atliekamų veiksmų pavyzdžiai. Atsižvelgiant į SBP dalyvaujančių valstybių narių skaičių, prireikus gali būti dubliuojamos šio dokumento dalys (skirtos valstybei narei B, C, D ir pan.).

Dalykas:

Nuorodos Nr.

#### Informaciniai susirinkimai ir dalijimasis informacija apie rezultatus

##### Bendrasis susitarimas dėl informacinių susirinkimų ir dalijimosi informacija apie rezultatus

*Pavyzdys. Informacinis susirinkimas prieš atliekant patikrinimą vyks [vieta ir laikas], o atlikus patikrinimą, [vieta ir laikas] bus surengtas susitikimas, kuriame bus dalijamasi informacija apie rezultatus. Būtina, kad juose dalyvautų visi atitinkami skyriai ir (arba) asmenys ir, kai taikoma, EDI darbuotojai siekiant pasirengti veiksmui ir jį įvertinti, pasikeisti grįžtamąja informacija ir nustatyti vėlesnius veiksmus, kuriuos gali reikėti taikyti. Siekiant informuoti suderinto arba bendro patikrinimo dalyvius, turėtų būti paaiškinti tikslai:*

- gauti administracinius dokumentus
- surengti pokalbius su samdomaisiais darbuotojais ir vadovais

##### A valstybės narės informacinis susirinkimas:

###### A1 grupė

Adresas  
Susirinkimo laikas

###### A2 grupė

Adresas  
Susirinkimo laikas

##### B valstybės narės\* informacinis susirinkimas:

###### B1 grupė

Adresas  
Susirinkimo laikas

###### B2 grupė

Adresas  
Susirinkimo laikas

**Atvykimo į patikrinimo vietą data ir laikas** (dd/mm/mmmm hh:mm)

**Tikrinamas subjektas** (pavadinimas ir kontaktiniai duomenys)

**Savininkas / vadovybė** (pavadinimas ir kontaktiniai duomenys)

**Subrangovai / susijusios bendrovės:** (pavadinimas ir kontaktiniai duomenys)

**Kitos šalys, kurias būtina patikrinti:** (pavadinimas ir kontaktiniai duomenys)

#### Keitimosi duomenimis koordinavimas

Nurodykite asmenį (-is), kuris (-ie) bus atsakingas (-i) už keitimąsi visais susijusiais duomenimis, įskaitant, jei reikia, EDI koordinavimo skyrių, ir ryšių kanalus, kurie bus naudojami (pvz., IMI). Pateikite kontaktinius duomenis, pvz., vardą bei pavardę, telefono numerį ir e. pašto adresą.

\* Jei taikoma, nurodyti C valstybę narę, D valstybę narę ir pan.

## Praktinės taisyklės A valstybėje narėje

### 1. A valstybės narės grupės (-ių) sudėtis:

**1 grupė.** Pvz., grupė atsakinga už tyrimą, susijusį su pagrindiniu tikrinamu subjektu, (sub)rangovais ir pan.

**Susirinkimo vieta**

**Susirinkimo laikas**

**Grupės koordinatorius** [vardas bei pavardė ir kontaktiniai duomenys]

Vardas ir pavardė	Telefono numeris	Funkcija
		pvz., policijos vadovas
		pvz., darbo inspekcijų vadovas
		pvz., darbo inspektorius
		pvz., EDI darbuotojas

### 2. Aprašykite numatomas būtinas priemones, kurias grupė (-ės) taikys A valstybėje narėje:

pvz.,

- apsilankymas pagrindiniame tikrinamame subjekte pagal įprastą tvarką;
- pokalbis su darbdaviu;
- samdomųjų darbuotojų klausymai;
- apsilankymas buhalterio biure pagal įprastą tvarką;
- atitinkamų dokumentų paieška ir jų kopijų padarymas.

### 3. Norima informacija, dokumentai ir (arba) įrodymai, kurie turi būti gauti tikrinant subjektą (-us) nuo (dd/mm/yyyy):

pvz.,

- darbo laiko apskaitos žiniaraščiai, atlyginimo lapeliai,
- rašytinės sutartys,
- su darbuotojais susiję e. laiškai,
- visos išrašytos ir gautos sąskaitos faktūros,
- bankų sandoriai,
- A1 sertifikatai.

### 4. Metodika ir tolesni nurodymai:

#### a) Pokalbiai su samdomaisiais darbuotojais ir kitais atitinkamais asmenimis:

- aprašyti metodą, kurį taikant pagal nacionalinės teisės aktus turėtų būti surengti pokalbiai su samdomaisiais darbuotojais ir kitais atitinkamais asmenimis (darbdaviu, veiklos vietos vadovu, atstovais) nedarant poveikio socialinių partnerių kompetencijai ir kolektyvinėms teisėms, kai taikoma, pagal nacionalinę teisę ir (arba) praktiką;
- pabrėžti poreikį paaiškinti darbuotojams jų teises ir pareigas, taip pat tai, kokią naudą jie gauna bendradarbiaudami;

- naudoti standartizuotus pokalbių klausimynus, skirtus įvairioms pokalbiuose dalyvaujančių asmenų grupėms (darbuotojams, darbų vykdytojams, vadovams, vairuotojams, klientams ir pan.);
- prieš patikrinimą susipažinti su klausimynų turiniu;
- prireikus naudotis vertėjų žodžiu (prievolė įrodyti ir tinkamas teisės aktų reikalavimų laikymasis) ir (arba) kultūrų tarpininkų paslaugomis (sudaromos palankesnės sąlygos užmegzti inspektorių ir pokalbiuose dalyvaujančių asmenų tarpusavio ryšį, visų pirma bendraujant su trečiųjų šalių piliečiais);
- naudotis mišrių grupių teikiamomis galimybėmis.

**b) Informacijos rinkimas:**

- atvykstant į darbo vietą atidžiai stebėti, kokį darbą atlieka darbuotojai, kas jų bendradarbiai, kokius darbo drabužius dėvi ir pan. Būtinai pasižymėti, ką pastebėjote, nes apžiūra – svarbus aspektas; daryti nuotraukas ir (arba) vaizdo įrašus, kai tinkama ir jei leidžiama pagal nacionalinės teisės aktus;
- atidžiai tikrinti pateikiamus asmens dokumentus. Gali būti, kad pateikti netikri dokumentai;
- pasižymėti informaciją apie tarnybines transporto priemones (registracijos numerius ir pan.);
- jei taikoma, nurodyti, kokie specialūs įrodymų tipai turėtų būti renkami (pvz., vaizdiniai įrodymai, dokumentų originalai).

**c) Prašymai kolegoms iš B valstybės narės\*:**

- jei samdomieji darbuotojai nurodo, kad gauna socialines išmokas B valstybėje narėje, susisiekti su [vardas ir pavardė] ir patikrinti informaciją;
- jei atliekant patikrinimus B valstybėje narėje tikrinamame (-uose) subjekte (-uose) yra jo (jų) savininkas (-ai), surinkti išsamią informaciją apie [xxxxx].

**d) Saugos instrukcijos:**

- labai svarbu visada užtikrinti dalyvių saugą;
- patikrinimus visada turėtų atlikti bent du asmenys;
- dalyviai visada, jei įmanoma, turėtų matyti vienas kitą;
- dalyviai niekada nepaliekia kolegų vieno bendrovės patalpose; visada pasikonsultuoti su bendruoju koordinatoriumi, jei norima palikti tikrinamą vietą;
- nurodyti inspekciją arba instituciją, kuri suteiks saugos įrangą.

**e) Logistikos aspektai:**

- už kelionę į patikrinimo vietą bus atsakingas [vardas ir pavardė]; išvykimo [vieta] ir [laikas];
- visi dalyvaujantys asmenys su savimi turės tapatybės nustatymo dokumentus;
- inspektorių grupėms bus suteiktos toliau išvardytos priemonės: [nešiojami skeneriai, kaupikliai, fotoaparatai ir (arba) vaizdo kameros ir pan.].

**f) Tolesni nurodymai arba kita veikla:**

- jei aptinkami popieriniai dokumentai, jie turi būti konfiskuojami siekiant padaryti skaitmenines kopijas, o tikrinamam subjektui turi būti išduodamas konfiskavimą patvirtinantis dokumentas;
- per pokalbius su administratoriais būtina sužinoti jų vardus bei pavardes, e. pašto adresus ir telefono numerius, t. y. informaciją, kuria bus remiamasi vėliau;
- Jei kyla teisinių klausimų, su EDI teisininkais galima susisiekti [e. paštu, telefonu].

\* Jei taikoma, nurodyti C valstybę narę, D valstybę narę ir pan.

### 3 priedas. Ataskaita po patikrinimo

#### ATASKAITOS **XX/2020** PO SUDERINTŲ IR BENDRŲ PATIKRINIMŲ PROJEKTAS

*Ši ataskaita po patikrinimo parengiama laikantis valstybės narės, kurioje vykdomas patikrinimas, teisės ar praktikos. Rengiant ataskaitą po patikrinimo užpildomos tik tos dokumento dalys, kurios yra susijusios su tiriama byla.*

*Laikantis valstybės narės, kurioje vykdomas patikrinimas, teisės ar praktikos apie kai kuriuos inspekcijų nustatytus faktus nurodyta tvarka pranešama socialinių partnerių organizacijoms. Laikantis valstybės narės, kurioje vykdomas patikrinimas, teisės ar praktikos apie kai kuriuos nustatytus faktus nurodyta tvarka nepranešama kitoms šalims (pvz., baudžiamųjų bylų atveju).*

**Dalykas:**

**Nuorodos Nr.**

#### 1. Patikrinimo aprašymas (galima nukopijuoti iš patikrinimo Susitarimo, jei informacija tebėra aktuali)

*Nurodykite, kurios institucijos, vykdymo užtikrinimo įstaigos ir (arba) socialinių partnerių organizacijos tiesiogiai dalyvavo patikrinime kiekvienoje valstybėje narėje, taip pat nurodykite atitinkamus nacionalinius koordinatorius.*

A valstybė narė:

B valstybė narė\*:

Kiti suinteresuotieji subjektai:

Patikrinimo data

Aprašykite bylos aplinkybes, kurios buvo atliekant patikrinimą:

Nurodykite suderinto arba bendro patikrinimo tikslą (bendrojo pobūdžio, tikslinis, tolesnis patikrinimas, rengiamas po patikrinimo) ir patikrintas problemas:

\* Jei taikoma, nurodyti C valstybę narę, D valstybę narę ir pan.

Aprašykite suderinto arba bendro patikrinimo procesą (dalyvaujančių asmenų skaičius, naudoti tyrimo metodai ir pan.):					
Nurodykite atliekant patikrinimą patirtas išlaidas:					
<b>2. EDI ir (arba) kitų suinteresuotųjų subjektų dalyvavimas</b> (galima nukopijuoti iš patikrinimo Susitarimo, jei informacija tebėra aktuali)					
Kai taikoma, aprašykite bendradarbiavimą su Europos darbo institucija:					
Kai taikoma, aprašykite bendradarbiavimą su kitomis organizacijomis (pvz., Europolu, Eurojustu, socialiniais partneriais):					
<b>3. Išsami informacija apie tikrinamą (-us) subjektą (-us)</b> (galima nukopijuoti iš patikrinimo Susitarimo, jei informacija tebėra aktuali)					
<ul style="list-style-type: none"> <li>• Pavadinimas (-ai):</li> <li>• Juridinis statusas (bendrovė, bendrija ir pan.)</li> <li>• Santykis su kitais subjektais ir bendrovėmis (pvz., patronuojamoji bendrovė)</li> <li>• Verslo / ekonomikos sektorius (-iai):</li> <li>• Mobilųjų darbuotojų skaičius</li> <li>• Kita aktuali informacija apie subjektą (-us):</li> </ul>					
<b>4. Nurodyti bendrą su patikrinimu susijusių bendrovių ir mobiliųjų darbuotojų (įskaitant komandiruotus darbuotojus, savarankiškai dirbančius asmenis ir kitą statusą turinčius asmenis, pvz., bendrovės savininką, savanorius) skaičių</b>	Bendrovės	Mobilieji darbuotojai	Komandiruoti darbuotojai	Savarankiškai dirbantys asmenys	Kitas statusas (pvz., bendrovės savininkas, savanoris)
<b>5. Aprašyti suderintų arba bendrų patikrinimų rezultatus. Kai tinkama, nurodyti bendrą bendrovių ir mobiliųjų darbuotojų (įskaitant komandiruotus darbuotojus, savarankiškai dirbančius asmenis ir kitą statusą turinčius asmenis, pvz., bendrovės savininką, savanorius), susijusių su pažeidimu atitinkamose srityse, skaičių</b>					
ES mobiliųjų darbuotojų teisių nesilaikymas (pvz., mokamas mažesnis darbo užmokestis arba darbo užmokestis nemokamas)					
Socialinio draudimo įmokos mokamos netinkamai ar nemokamos ir (arba) teisė gauti socialines išmokas įgyta neteisėtai					

Tarpvalstybinis nedeklaruojamas darbas					
Apsimестinis darbuotojų komandiravimas					
Fiktyvi savarankiška veikla					
Fiktyviai, nesąžiningai ar neteisėtai veikiančios laikinojo įdarbinimo įmonės					
Priedangos įmonės ir fiktyvių bendrovių vykdomos statybos					
(Organizuotas) trečiųjų šalių piliečių neteisėtas darbas					
Prekyba žmonėmis ir (arba) išnaudojimas darbe					
Kiti nustatyti faktai (be kita ko, įtariami Sąjungos teisės taikymo pažeidimo atvejai)					
Bendras bendrovių / mobiliųjų darbuotojų, susijusių su pirmiau minėtais pažeidimais, skaičius	Bendrovės	Mobilieji darbuotojai	Komandiruoti darbuotojai	Savarankiškai dirbantys asmenys	Kitas statusas (pvz., bendrovės savininkas, savanoris)
<b>6. Remiantis nustatytais faktais nurodyti kitus pažeistus įstatymus, jei taikoma</b>	<ul style="list-style-type: none"> <li>• Mokesčių teisė:</li> <li>• Bendrovių teisė:</li> <li>• Baudžiamoji teisė:</li> <li>• Užsieniečių teisinė padėtis:</li> </ul>				
<b>7. Ar gali patikrinimų grupės kaip įrodymus naudoti per patikrinimą surinktus duomenis?</b>					

<p><b>8. Kai taikoma, nurodyti papildomą informaciją, jei reikalingi specialūs įrodymų tipai (pvz., vaizdiniai įrodymai, patvirtintos kopijos, dokumentų originalai ir pan.)</b></p>			
<p><b>9. Paaiškinti, kas vadovaus po patikrinimo vykdomiems tolesniems veiksams</b></p>	<p>A valstybė narė</p>	<p>B valstybė narė*</p>	<p>EDI</p>
<p>Baudžiamasis persekiojimas (<i>dalyvauja prokuroras</i>)</p>			
<p>Socialinių partnerių organizacijų vykdomi civilinio proceso veiksmai</p>			
<p>Administracinė bauda</p>			
<p>Socialinių įmokų išieškojimas</p>			
<p>Darbo užmokesčio mokėjimas</p>			
<p>Nepriklausančių socialinių išmokų susigrąžinimas</p>			
<p>Mokesčiai</p>			
<p>Kitos procesinės prievartos priemonės (licencijų atšaukimas, viešieji pirkimai ir pan.)</p>			
<p>Taikinimas arba kitos neteisminio ginčų sprendimo procedūros</p>			
<p>Tolesni patikrinimai (be kita ko, EDI teikiant paramą)</p>			
<p>Kiti tolesni veiksmai (pvz., ryšių palaikymas su ES institucijomis ar įstaigomis, tarptautinėmis organizacijomis, trečiųjų šalių tarnybomis ar kitais suinteresuotaisiais subjektais arba ataskaitų jiems teikimas)</p>			
<p><b>10. Ar pranešėte apie rezultatus kitoms atitinkamoms institucijoms (kitose valstybėse narėse)?</b></p>			

11. Ar turėtų būti imamas papildomų tarpvalstybinių veiksmų, pvz., prevencinių kampanijų, remiantis pirmiau nurodytais nustatytais faktais, be kita ko, EDI teikiant paramą? Nurodykite					
12. Kokia buvo įgyta patirtis? Kokių reikia veiklos pokyčių siekiant atnaujinti patikrinimo procesą?					
13. Pagrindiniai veiklos rezultatų rodikliai <sup>10</sup>					
<b>Kiekybiniai PVR</b>					
Su (administracinėmis, civilinėmis ir (arba) baudžiamosiomis) bylomis susijusių sankcijų skaičius					
Su (administracinėmis, civilinėmis ir (arba) baudžiamosiomis) bylomis susijusių mokesčių / socialinių įmokų išieškojimų ir grąžinamųjų mokėjimų skaičius					
Bendrovėms administracine tvarka paskelbtų rekomendacijų, įspėjimų ar įsakų skaičius					
<b>Kokybiniai PVR</b>					
Galimybė naudotis atitinkama informacija ir gairėmis, skirtomis SBP įvykdyti, ir jų tinkamumas	<input type="checkbox"/> Nėra galimybės naudotis	<input type="checkbox"/> Yra nedidelė galimybė naudotis	<input type="checkbox"/> Iš dalies yra galimybė naudotis	<input type="checkbox"/> Yra didelė galimybė naudotis	<input type="checkbox"/> Siekiant naudotis nekyla jokių kliūčių
	<input type="checkbox"/> Visiškai netinkamos	<input type="checkbox"/> Tinkamos nedidele dalimi	<input type="checkbox"/> Iš dalies tinkamos	<input type="checkbox"/> Labai tinkamos	<input type="checkbox"/> Visiškai tinkamos
ES teisės aktų ir (arba) kitų valstybių narių nacionalinės praktikos žinios, susijusios su tarpvalstybinio darbo jėgos judumo teisės vykdymo užtikrinimu	<input type="checkbox"/> Labai menkos	<input type="checkbox"/> Menkos	<input type="checkbox"/> Vidutinės	<input type="checkbox"/> Gilios	<input type="checkbox"/> Labai gilios

<sup>10</sup> Įrašyti „nėra“, kai rengiant šią ataskaitą nėra duomenų apie PVRR arba apie PVRR negali būti pranešta EDI.



SBP dalyvių komunikacijos ir bendradarbiavimo lygis	<input type="checkbox"/> Labai žemas	<input type="checkbox"/> Žemas	<input type="checkbox"/> Vidutinis	<input type="checkbox"/> Aukštas	<input type="checkbox"/> Labai aukštas
Per SBP surinktų įrodymų naudojimo administracinėse ar baudžiamosiose bylose galimybė	<input type="checkbox"/> Labai sunku naudoti	<input type="checkbox"/> Sunku naudoti	<input type="checkbox"/> Iš dalies sunku naudoti	<input type="checkbox"/> Paprasta naudoti	<input type="checkbox"/> Labai paprasta naudoti
SBP skirtų žmogiškųjų išteklių kiekis	<input type="checkbox"/> Visiškai nepakankamas	<input type="checkbox"/> Pakankamas nedidele dalimi	<input type="checkbox"/> Pakankamas	<input type="checkbox"/> Labai pakankamas	<input type="checkbox"/> Visiškai pakankamas
Suvokiamas kalbos barjeras per SBP	<input type="checkbox"/> Labai žemas	<input type="checkbox"/> Žemas	<input type="checkbox"/> Vidutinis	<input type="checkbox"/> Aukštas	<input type="checkbox"/> Labai aukštas
Kokybinis įvertinimas	<i>Pateikti papildomas pastabas ar pasiūlymus apie galimus patobulinimus, susijusius su pateiktu kokybės vertinimu</i>				

## 4 priedas. Valstybėse narėse taikomo SBP teisinio pagrindo apžvalga

### Tyrimo tikslas ir apimtis

Šia trumpa apžvalga visų pirma siekiama nustatyti, koks teisinis pagrindas, jei yra, taikomas bendriems tarpvalstybiniais patikrinimams ES valstybių narių lygmeniu, atsakyti į klausimą, ar atliekant šiuos patikrinimus vienoje valstybėje narė surinkti įrodymai gali būti naudojami nacionaliniame teismo procese arba administracinėse bylose kitoje valstybėje narėje, ir paaiškinti, kokie apribojimai, jei jų yra, taikomi kviestiniams inspektoriams priimančioje šalyje.

Šiuo tikslu 2020 m. birželio–rugpjūčio mėn. atliekant tyrimą, kuris vykdytas bendradarbiaujant su EDI darbo grupės patikrinimų klausimais ekspertais, buvo užduoti toliau išvardyti klausimai (daugiau informacijos žr. toliau pateikiamose lentelėse):

- ☑ Ar yra teisinis pagrindas, taikomas bendriems tarpvalstybiniais darbo inspekcijų atliekamiems patikrinimams, ES valstybės narės lygmeniu?
- ☑ Kokią kompetenciją turi kviestinis inspektorius atliekant tarpvalstybinį bendrą patikrinimą atitinkamoje ES valstybėje narėje?
- ☑ Ar įrodymai, surinkti atliekant šiuos patikrinimus vienoje valstybėje narė, gali būti naudojami nacionaliniame teismo procese arba administracinėse bylose kitoje valstybėje narėje?

Nors tarpvalstybinių patikrinimų, atliekamų kaip bendra arba suderinta operacija, metodas vis dar taikomas retai, galime daryti išvadą, kad valstybės narės dažniau bendradarbiauja tarpusavyje. Vidaus rinkos informacinė sistema (IMI) yra labai svarbi užtikrinant, kad valstybės narės saugiai keistųsi informacija, ir sudarant sąlygas daugeliu atvejų naudoti užsienio šalyse surinktus įrodymus vidaus teismo procese arba administracinėse bylose.

### Neaiškus tarpvalstybiniais patikrinimams taikomas teisinis pagrindas trukdo dažniau bendradarbiauti

Iš trumpo pagrindžiančios teisinės sistemos tyrimo matyti, kad yra reikšmingų tarpvalstybiniam bendradarbiavimui taikomo teisinio pagrindo skirtumų (žr. 11 pav. Tarpvalstybinių bendrų patikrinimų teisinis pagrindas valstybėse narėse). Nors yra nemažai šalių, kuriose galiojančias teisės aktų nuostatas būtų galima pritaikyti prie SBP tikslų (pvz., išorės ekspertų funkcija atliekant patikrinimus), yra nedaug konkrečių teisės aktų nuostatų, taikomų tarpvalstybiniais SBP. Vis dėlto šalys, kuriose nėra taikomo teisinio pagrindo, gali atlikti tarpvalstybinius patikrinimus pagal, pvz., *ad hoc* laikinus susitarimus.

Nors daugumoje valstybių narių yra galimybė vykdyti tarpvalstybinį bendradarbiavimą, dėl neaiškaus teisinio pagrindo tam tikru mastu kyla trukdžių

bendradarbiaujant, nes inspektoriai ar koordinatoriai nėra tikri, ar galima atlikti SBP pagal esamus teisės aktus.

Iš viso **aštuoniuose valstybėse narėse taikomi tam tikri nacionalinės teisės aktai, kuriais reglamentuojamos** galimybės atlikti tarpvalstybinius patikrinimus (nors ne visada yra šioje situacijoje taikomų konkrečių nuostatų). **Dešimt valstybių narių yra sudariusios tam tikrus dvišalius ir (arba) daugiašalius susitarimus** dėl tarpvalstybinių patikrinimų, bet nėra priėmusios konkrečių su tokiu bendradarbiavimu susijusių nacionalinės teisės aktų. **Devynios valstybės narės pranešė, kad neturi jokios tarpvalstybiniais patikrinimams taikomos teisinės sistemos.** Kai kuriose šalyse netaikomas teisinio dokumento reikalavimas siekiant atlikti SBP, nes *ad hoc* susitarimus galima sudaryti be taikomo konkretaus teisinio pagrindo.

### 11 pav. Tarpvalstybinių bendrų patikrinimų teisinis pagrindas valstybėse narėse

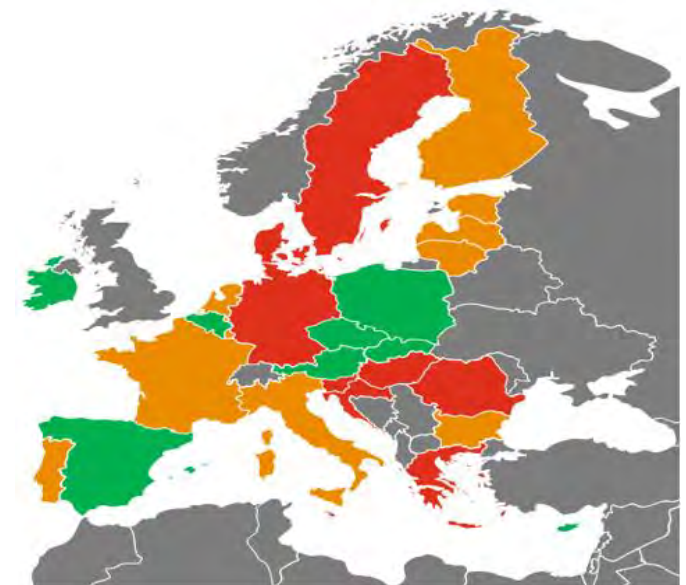

■ Nacionalinė teisė
 ■ Dvišaliai / daugiašaliai susitarimai
 ■ Teisinės sistemos nėra

Pastaba. Kai kuriose šalyse netaikomas teisinio dokumento reikalavimas siekiant atlikti SBP, nes *ad hoc* susitarimus galima sudaryti be taikomo konkretaus teisinio pagrindo.

Šaltinis. Informacijos apie nacionalinės teisės aktus nustatymas, 2020 m., Darbo grupės patikrinimų klausimais

### Daugumoje valstybių narių kviestiniams inspektoriams leidžiama dalyvauti kaip stebėtojams

Taikydamos visapusišką tarpvalstybinio bendradarbiavimo teisinę sistemą valstybės narės gali įveikti pradines kliūtis ir skatinti vykdyti bendrą arba suderintą veiklą. Iš tyrimo matyti, kad dažniausiai galima taikyti kai kurias nacionalinės teisės aktų nuostatas siekiant sudaryti sąlygas užsienio inspektoriumi

dalyvauti patikrinime kaip stebėtojai (žr. 12 pav. Užsienio inspektorių vaidmuo atliekant patikrinimus).

**25 valstybėse narėse kviesinio inspektoriaus kompetencija bus ribota**, ji atitiks stebėtojo turimą kompetenciją ar kitą specialiąją kompetenciją.

**Dviejose valstybėse narėse (Graikijoje ir Maltoje) kviesinis inspektorius neturės jokios kompetencijos.** Nė viena valstybė narė nesuteikia kviesiniam inspektorius visapusiškos kompetencijos atliekant tarpvalstybinį bendrą patikrinimą, t. y. nesuteikia kompetencijos, kuri būtų atitinkama vietos inspektoriaus kompetencijai.

### 12 pav. Užsienio inspektoriaus vaidmuo atliekant patikrinimą



■ Visapusiška kompetencija
 ■ Ribota kompetencija / stebėtojas
 ■ Kompetencija nesuteikiama

Šaltinis. Informacijos apie nacionalinės teisės aktus nustatymas, 2020 m., Darbo grupė patikrinimų klausimais

### Daugumoje valstybių narių teismo procese arba administracinėse bylose gali būti naudojami kitose valstybėse narėse surinkti įrodymai

Nors daugumoje valstybių narių nėra aiškaus tarpvalstybiniam bendradarbiavimui taikomo teisinio pagrindo, teismo procese arba administracinėse bylose paprastai gali būti naudojami bendradarbiaujant su kitomis valstybėmis narėmis surinkti įrodymai. IMI naudojimas dažniausiai nurodomas kaip svarbiausias bendradarbiavimo paramos mechanizmas arba net kaip įrodymų leistinumo teismo procese arba administracinėse bylose reikalavimas.

Kalbant apie **įrodymų, surinktų atliekant patikrinimą kitoje valstybėje narėje, naudojimą teisme**, 23 valstybėse narėse leidžiama naudoti tokius įrodymus (žr. 13 pav. Kitose valstybėse narėse surinktų įrodymų naudojimas vidaus teismo procese). Rekomenduojama dažniausiai įrodymus pateikti per IMI siekiant užtikrinti jų leistinumą.

Ketrios valstybės narės pateikė atsakymą, kad teisme naudojant tokius įrodymus gali kilti problemų. Pavyzdžiui, Bulgarijoje yra nevienoda teismų praktika įrodymų leistinumo srityje, o Rumunijoje įrodymų leistinumą nustato teismas priimdamas sprendimą konkrečioje byloje.

### 13 pav. Kitose valstybėse narėse surinktų įrodymų naudojimas vidaus teismo procese

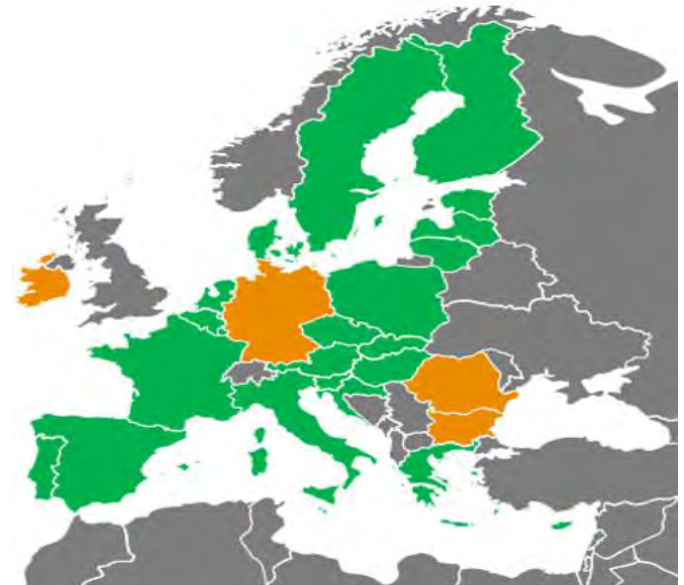

■ Įrodymai leistini
 ■ Įrodymai gali būti naudojami su apribojimais
 ■ Įrodymai neleistini

Šaltinis. Informacijos apie nacionalinės teisės aktus nustatymas, 2020 m., Darbo grupė patikrinimų klausimais

Kalbant apie įrodymų naudojimą **administracinėse bylose**, 24 valstybėse narėse tokie įrodymai gali būti naudojami (žr. 14 pav. Kitose valstybėse narėse surinktų įrodymų naudojimas vidaus administracinėse bylose). Ir šiuo atveju rekomenduojama dažniausiai įrodymus pateikti per IMI siekiant užtikrinti, kad jiems būtų taikoma tinkama procedūra ir jie būtų tinkamai naudojami administracinėse bylose. Tik dvi valstybės narės (Graikija ir Malta) atsakydamos nurodė, kad įrodymai, surinkti atliekant patikrinimą kitoje valstybėje narėje, negali būti naudojami jų teritorijoje nagrinėjamos administracinėse bylose.

**14 pav. Kitose valstybėse narėse surinktų įrodymų naudojimas vidaus administracinėse bylose**

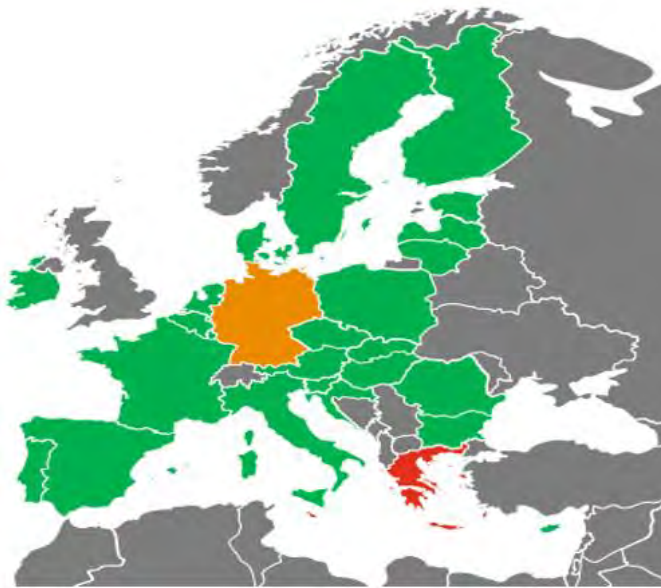

■ Įrodymai leistini    ■ Įrodymai gali būti naudojami su apribojimais    ■ Įrodymai neleistini

Šaltinis. Informacijos apie nacionalinės teisės aktus nustatymas, 2020 m., Darbo grupė patikrinimų klausimais

## Ar yra tarpvalstybinių bendrų patikrinimų teisinė sistema? (išsamūs rezultatai)

Valstybė narė	TAIP, sistema nustatyta nacionalinėje teisėje	Taip, sistema nustatyta daugiašaliais / dvišaliais susitarimais	NE, sistemos nėra
Austrija	Kovos su darbo užmokesčio ir socialiniu dempingu įstatymo (vok. <i>Lohn- und Sozialdumping-Bekämpfungsgesetz</i> ) 17 skyriaus 1 dalis.		
Belgija	Socialinio baudžiamojo kodekso 56 ir 57 straipsniai.	Taip, sudaryti įvairūs dvišaliai / daugiašaliai susitarimai (išsamesnė informacija nepateikta).	
Bulgarija		Sudaryti dvišaliai susitarimai su Prancūzija, Vokietija, Lenkija ir Norvegija.	
Kroatija			Ne.
Kipras	2017 m. įstatymo Nr. 63(i), kuriuo nustatoma darbuotojų komandiravimo siekiant teikti paslaugas tvarka ir kiti susiję klausimai, II dalies „Įstatymo nuostatų taikymas“ 17 ir 18 straipsniai.		
Čekija	Įstatyme Nr. 255/2012 (Rink.) „Kontrolės įstatymas“ (6 skyrius) numatoma galimybė inspektoriumi iš kitos valstybės narės dalyvauti Čekijoje atliekamame patikrinime.		
Danija			Ne.
Estija		Bendradarbiavimo susitarimai dėl sistemos su ribota taikymo sritimi, kuriais sudaromos sąlygos atlikti bendruosius veiksmus, sudaryti su pietine Suomijos dalimi, Baltijos valstybėmis ir Norvegija. Bendradarbiavimo susitarime su Lenkija daugiau dėmesio skiriama keitimuisi informacija.	
Suomija		Dvišalis susitarimas su Estija.	
Prancūzija		Sudaryti susitarimai su Vokietija, Belgija, Bulgarija, Liuksemburgu, Ispanija, Nyderlandais ir Portugalija. Baigiamas rengti susitarimas su Italija (2020 m. spalio 20 d. duomenys).	
Vokietija			Ne.
Graikija			Ne.
Vengrija			Ne.
Airija	2015 m. Santykių darbo vietoje įstatymo 35 skyriuje numatytas pagrindas sudaryti dvišalius susitarimus siekiant a) teikti informaciją ir b) teikti tokią kitą paramą, kuria bus sudarytos palankesnės sąlygos kitai šaliai atlikti savo funkcijas.	Sudaryti susitarimai su Jungtine Karalyste (JK) ir Portugalija.	
Italija		Baigiami rengti susitarimai su Prancūzija ir Rumunija (2020 m. spalio 20 d. duomenys).	

Valstybė narė	TAIP, sistema nustatyta nacionalinėje teisėje	Taip, sistema nustatyta daugiašaliais / dvišaliais susitarimais	NE, sistemos nėra
Latvija		Su Estija ir Lietuva sudaryti bendradarbiavimo susitarimai, kuriais sudaromos sąlygos atlikti bendruosius veiksmus.	
Lietuva		Su Baltijos valstybėmis (Estija ir Latvija) ir Norvegija sudaryti bendradarbiavimo susitarimai, kuriais sudaromos sąlygos atlikti bendruosius veiksmus. Bendradarbiavimo susitarime su Lenkija daugiau dėmesio skiriama keitimuisi informacija.	
Liuksemburgas		Sutartis, kuria įsteigiama Beniliukso sąjunga (Belgijos, Nyderlandų ir Liuksemburgo tarpvyriausybiniis tarpusavio bendradarbiavimas); dvišalis susitarimas su Prancūzija.	
Malta			Ne.
Nyderlandai		Taip, sudaryti įvairūs dvišaliai / daugiašaliai susitarimai (išsamesnė informacija nepateikta).	
Lenkija	2007 m. balandžio 13 d. įstatymo dėl Nacionalinės darbo inspekcijos 22 straipsnio 3 dalis, į kurios taikymo sritį patenka darbo teisės vykdymo stebėseną, visų pirma darbuotojų saugai ir sveikatai taikomų taisyklių ir reglamentų vykdymo stebėseną, taip pat nuostatos dėl samdomojo darbo ir kito apmokamo darbo teisėtumo. Ši nuostata neapima patikrinimų, kuriuos atlieka Socialinio draudimo institucija.	Susitarimai su Bulgarija, Danija, Estija, Norvegija ir Slovakija. Be to, Nacionalinė darbo inspekcija sudarė bendradarbiavimo susitarimus su kitų Europos ekonominės erdvės šalių darbo inspekcijomis, jais, iš esmės, nustatoma keitimosi informacija tvarka.	
Portugalija		Portugalijos ir Ispanijos bendri patikrinimai ir keitimasis informacija apie nelaimingus atsitikimus darbe, minimalųjį komandiruočių darbuotojų darbo užmokestį, apgyvendinimo sąlygas (Galisijs–Braga); dvišaliai susitarimai su Prancūzija ir Bulgarija dėl keitimosi informacija.	
Rumunija			Ne.
Slovakija	Įstatyme Nr. 125/2006 (Rink.) dėl Darbo inspekcijos (7 straipsnio 3 dalies g punktas ir 15 straipsnis) numatoma galimybė inspektoriumi iš kitos valstybės narės kaip kviestiniam išorės ekspertui dalyvauti Slovakijoje atliekamame patikrinime.	Susitarimas su Lenkija dėl dvišalio bendradarbiavimo ir keitimosi informacija.	
Slovėnija			Ne.
Ispanija	Įstatymas 23/2015, kuriuo reglamentuojama Darbo ir socialinės apsaugos inspekcijos sistema.	Sudaryti galiojantys susitarimai su Lenkija, Portugalija ir Prancūzija.	
Švedija			Ne.

Kokią kompetenciją turi kviestinis inspektorius atliekant bendrą patikrinimą jūsų valstybėje narėje? (išsamūs rezultatai)

Valstybė narė	Visapusiška kompetencija	Ribota kompetencija / stebėtojas	Kita / neleidžiama dalyvauti
Austrija		Galimybė dalyvauti kaip stebėtoji yra apribota patikrinimais, susijusiais su minimaliuoju darbo užmokesčiu ir administraciniais reikalavimais, kurių turi laikytis darbuotojus komandiruojančios bendrovės.	
Belgija		Kompetencija turėtų būti aprašoma dvišaliuose susitarimuose, bet faktiškai nė vienu dvišaliu susitarimu nėra nustatytas konkretus inspektoriaus vaidmuo.	
Bulgarija		Kviestinis inspektorius gali dalyvauti, bet tik stebėtojo teisėmis ir gavus aiškų (tikrinamo) darbdavio sutikimą.	
Kroatija		Tik kaip stebėtojas.	
Kipras		Kviestinis inspektorius gali dalyvauti, bet tik stebėtojo teisėmis.	
Čekija		Kviestinis inspektorius gali dalyvauti specialų statusą turinčio subjekto teisėmis (vadinamasis kviestinis asmuo), jei Čekijos patikrinimų institucija inspektorius suteikė tokio kviestinio asmens įgaliojimus siekiant atlikti patikrinimą. Konkrečios kviestinio asmens teisės priklauso nuo patikrinimo, kuriame jis dalyvauja, tikslo, t. y. kviestinis asmuo dalyvauja tuose patikrinimo grupės veiksmuose, kurie atitinka jo dalyvavimo patikrinime priežastį.	
Danija		Kviestinis inspektorius gali dalyvauti patikrinime kaip stebėtojas su sąlyga, kad tikrinamos bendrovės darbdavys (savininkas) sutinka su kviestinio inspektoriaus dalyvavimu.	
Estija		Tik kaip stebėtojas.	
Suomija		Kviestinis inspektorius gali dalyvauti, bet tik stebėtojo teisėmis.	
Prancūzija		Tik kaip stebėtojas.	
Vokietija		Kviestinis inspektorius gali dalyvauti, bet tik stebėtojo teisėmis ir gavus aiškų (tikrinamo) darbdavio sutikimą. Dalyvaujamas kaip stebėtojas kviestinis inspektorius neturi jokios kompetencijos.	
Graikija			Pagal patikrinimams taikomą teisinę sistemą nustatyta, kad vienintelę išskirtinę patikrinimų kompetenciją turi nacionalinė darbo inspekcijos įstaiga. Pagal esamus teisės aktus nenumatoma galimybė dalyvauti kitiems inspektoriams.
Vengrija		Kadangi Vengrijoje nėra teisinės sistemos, kuria reglamentuojami tarpvalstybiniai bendri patikrinimai, kompetencija nėra nustatyta teisės aktuose, bet kviestinis inspektorius kaip stebėtojas gali dalyvauti tarpvalstybiniame bendrame patikrinime.	
Airija		Tik kaip stebėtojas.	
Italija		Tik kaip stebėtojas.	

Valstybė narė	Visapusiška kompetencija	Ribota kompetencija / stebėtojas	Kita / neleidžiama dalyvauti
Latvija		Tik kaip stebėtojas, jei gautas objekto, kuris turi būti tikrinamas, savininko sutikimas.	
Lietuva		Tik kaip stebėtojas.	
Liuksemburgas		Tik kaip stebėtojas (neturi jokios kompetencijos).	
Malta			Maltos teisėje nenumatyta galimybė kviesiniams inspektoriams dalyvauti patikrinimuose.
Nyderlandai		Per patikrinimą užsienio inspektorai gali lydėti Nyderlandų inspektorius, bet užsienio inspektorai neturi jokios kompetencijos, o tikrinamos bendrovės savininkas (darbdavys) gali atsisakyti įsileisti juos į patalpas.	
Lenkija		Asmeninį leidimą gavęs kviestinis / užsienio inspektorius gali atlikti patikrinimą tik kartu su vietos inspektoriumi. Užsienio darbo inspektorai savarankiškai negali vykdyti jokios veiklos. Jų vaidmuo atliekant patikrinimą yra pagalbino pobūdžio, o pagrindinį vaidmenį atlieka Lenkijos inspektorai. Pateikta kompetencija neapima patikrinimų, kuriuos atlieka Socialinio draudimo institucija.	
Portugalija		Tik kaip stebėtojas.	
Rumunija		Tik kaip stebėtojas.	
Slovakija		Ribota kompetencija, palyginti su Slovakijos darbo inspektoriumi, bet didesnė nei tik stebėtojo: kviestinis inspektorius gali atlikti kviestinio išorės eksperto funkciją, grindžiamą raštišku darbo inspekcijos įgaliojimu, ir gali, pvz., i) lydintis Slovakijos darbo inspektoriaus patekti į patalpas, ii) atlikti kontrolę, bandymus, tyrimus ir kitą veiklą, reikalauti suteikti informaciją ir paaiškinimus apie aspektus, susijusius su tuo, kaip laikomasi tam tikrų kolektyvinių sutarčių nuostatų ir įsipareigojimų, iii) reikalauti pateikti dokumentus, įrašus ar kitus dokumentus, kurių reikia darbo inspekcijos vykdomam patikrinimui atlikti, taip pat reikalauti pateiktų jų kopijas, iv) imti cheminių ar kitų medžiagų mėginius. Kviestinis inspektorius tokią kompetenciją turi tik dalyvaudamas darbo inspekcijos atliekamame patikrinime, kurį vykdo Slovakijos darbo inspektorius.	
Slovėnija		Gavus išankstinį darbdavio leidimą, atliekant patikrinimą gali dalyvauti inspektorai iš kitų valstybių narių (arba bet kokie kiti dalyviai).	
Ispanija		Remiantis dvišaliais susitarimais, kitų valstybių narių institucijos gali dalyvauti Ispanijoje atliekamame patikrinime, ne tik kaip stebėtojai, bet ir kaip ribotą kompetenciją turintys asmenys.	
Švedija		Tik kaip stebėtojas.	



Ar galima įrodymus, surinktus atliekant patikrinimą kitoje valstybėje narėje, naudoti teisme? (išsamūs rezultatai)

Valstybė narė	TAIP	NE / taikomi apribojimai
<b>Austrija</b>	Taip.	
<b>Belgija</b>	Taip.	
<b>Bulgarija</b>		Įrodymų leistinumą srityje yra nevienoda teismų praktika. Proceso teisėje nėra numatyta aiškių nuostatų, susijusių su tokių įrodymų naudojimu teisme ir jų leistinumu.
<b>Kroatija</b>	Įrodymai turi būti pateikti naudojant IMI.	
<b>Kipras</b>	Įrodymai turi būti pateikti naudojant IMI.	
<b>Čekija</b>	Apskritai teismo procese gali būti pateikti visi įrodymai, kuriais padedama išsiaiškinti bylos dalyką, su sąlyga, kad įrodymas gautas teisėtai. Nagrinėjant administracines ir baudžiamąsias bylas, teismo procese iš principo negali būti naudojami įrodymai, kurių buvo ieškoma neteisėtai arba kurie buvo gauti ar pateikti neteisėtai.	
<b>Danija</b>	Taip.	
<b>Estija</b>	Laikantis įsipareigojimų, nustatytų Įstatymu dėl darbuotojams, kurie buvo komandiruoti į Estiją, taikomų darbo sąlygų, atsižvelgiama ir į įrodymus, kuriuos surinko kompetentinga užsienio valstybės institucija. Estijoje teismai neskiria baudų, išskyrus atvejus, kai darbdaviai užginčija Darbo inspekcijos skirtą baudą.	
<b>Suomija</b>	Suomijoje nagrinėjamosiose baudžiamosiose bylose gali būti naudojami kitose valstybėse narėse gauti dokumentai. Suomijos kompetentinga institucija gali paprašyti kitos valstybės narės kompetentingos institucijos pateikti ar įteikti dokumentą, jei tai leidžiama pagal atitinkamos valstybės narės teisę. Prašymas teikiamas laikantis atitinkamos valstybės narės nustatytos procedūros, taip pat pagal Suomijos ir atitinkamos valstybės narės pasiektą susitarimą. Kitos valstybės narės dokumentų gavimo procedūra paprastai vykdoma naudojant IMI, bet nėra teisinio reikalavimo taikyti šią procedūrą atliekant nusikalstamų veikų tyrimą pagal Įstatymą dėl komandiruočių darbuotojų.	
<b>Prancūzija</b>	Įrodymai turi būti pateikti naudojant IMI.	
<b>Vokietija</b>		Pagal administracinę procedūrą valstybių narių kompetentingos institucijos keičiasi duomenimis ir (arba) informacija teikdamos savitarpio pagalbą (oficialūs savitarpio pagalbos prašymai ir (arba) keitimasis informacija be išankstinio prašymo (spontaninis keitimasis informacija).
<b>Graikija</b>	Taikomos išlygos: įrodymus galima naudoti tik atlikus jų oficialų vertimą, o nacionalinis teismas juos vertina savo nuožiūra.	
<b>Vengrija</b>	Taip.	

Valstybė narė	TAIP	NE / taikomi apribojimai
Airija		2015 m. Santykių darbo vietoje įstatymo 27 skyriaus 7 dalyje numatyta išimtis, susijusi su teise neduoti parodymų prieš save arba prisipažinimais kaltu, kai kaltė pripažįstama inspektoriumi įgyvendinant savo įgaliojimus, pagal kuriuos reikalaujama, kad asmuo pateiktų papildomą informaciją ir atsakytų į klausimus.
Italija	Reikėtų pažymėti, kad valstybės pareigūnų (pvz., Italijos inspektorių) surinkti įrodymai teismo vertinami kaip svaresni. Be to, kalbant apie darbuotojų komandiravimo bylas, rekomenduojama naudoti IMI, nes jos teisinis pagrindas yra aiškus.	
Latvija	Dokumentai turi būti gauti teisėtu būdu ir pateikti per IMI. Įrodymai turi būti oficialiai išversti į latvių kalbą, taip pat įrodymams taikomi tokie patys reikalavimai, kaip ir Latvijoje surinktiems įrodymams.	
Lietuva	Įrodymai turi būti pateikti naudojant IMI.	
Liuksemburgas	Remiantis papildomais dokumentais, jei byla susijusi su nacionalinės teisės aktu pažeidimu.	
Malta	Taikomas bendras principas, kad turi būti pateikiami geriausi įrodymai. Todėl užsienio inspektoriaus, kuris surinko įrodymus, gali būti paprašyta duoti parodymus.	
Nyderlandai	Įrodymams taikomi tokie patys reikalavimai, kaip ir Nyderlanduose surinktiems įrodymams. Dažniausiai šie reikalavimai bus įgyvendinti, kai informacija keičiamasi naudojant IMI.	
Lenkija	Taip. Įrodymai turi būti surinkti teisėtai pagal Lenkijos teisės aktus, o nacionalinis teismas juos vertina savo nuožiūra. Paprastai dokumentai užsienio kalba turi būti išversti į lenkų kalbą, taip pat gali reikėti atlikti papildomus jų legalizavimo veiksmus.	
Portugalija	Įrodymai turi būti surinkti teisėtai, laikantis Portugalijos teisės aktu.	
Rumunija		Sprendimą dėl įrodymų leistinumo priima teismas.
Slovakija	Taip, įrodymai turi būti surinkti teisėtai pagal Slovakijos teisės aktus, o nacionalinis teismas juos vertina savo nuožiūra.	
Slovėnija	Užsienio dokumentas kaip įrodymas gali būti naudojamas, kai jis yra patvirtintas, o pagal abipusiškumo principą dokumento įrodomoji galia yra tokia pati kaip vidaus viešojo dokumento. Vis dėlto įrodymų naudojimas priklauso nuo konkrečios bylos aplinkybių. Turi būti laikomasi susijusių proceso statutų nuostatų.	
Ispanija	Taip.	
Švedija	Taip.	

Ar galima įrodymus, surinktus atliekant patikrinimą kitoje valstybėje narėje, naudoti administracinėse bylose? (išsamūs rezultatai)

Valstybė narė	TAIP	NE / taikomi apribojimai
<b>Austrija</b>	Taip.	
<b>Belgija</b>	Taip.	
<b>Bulgarija</b>	Taip.	
<b>Kroatija</b>	Įrodymai turi būti pateikti naudojant IMI.	
<b>Kipras</b>	Įrodymai turi būti pateikti naudojant IMI.	
<b>Čekija</b>	Apskritai administracinėse bylose gali būti pateikti visi įrodymai, kuriais padedama išsiaiškinti bylos dalyką, su sąlyga, kad įrodymas gautas teisėtai. Įrodymai, kuriuos inspekcija surinko kitoje valstybėje narėje, turi būti pateikti Čekijos inspekcijai taip, kad būtų įrodyta, jog įrodymą pateikė konkreči užsienio institucija, taip pat turi būti nurodyta, kada ir kaip pateiktas įrodymas (per IMI, pašto paslaugų teikėjo ar kitu būdu). Jei įrodymas pateikiamas ne čekų ar slovakų kalbomis, jis turi būti pateikiamas kartu su oficialiu vertimų į čekų kalbą, išskyrus atvejus, kai administracinė institucija nereikalauja tokio vertimo.	
<b>Danija</b>	Taip.	
<b>Estija</b>	Laikantis įsipareigojimų, nustatytų Įstatymu dėl darbuotojams, kurie buvo komandiruoti į Estiją, taikomų darbo sąlygų, nagrinėjant administracines bylas atsižvelgiama ir į įrodymus, kuriuos surinko kompetentinga užsienio valstybės institucija. Pastaba. Praktikoje teikiant įrodymus prašome juos mums perduoti per IMI, kad būtų laikomasi duomenų apsaugos taisyklių.	
<b>Suomija</b>	Mūsų vertinimu, nėra teisinio reikalavimo naudoti IMI, jei byla nėra susijusi su skiriama finansine administracine nuobauda ar bauda, o kitoje valstybėje narėje surinktus įrodymus prašo pateikti Suomijos darbuotojų saugos ir sveikatos institucijos. Pagal Suomijos įstatymą dėl komandiruočių darbuotojų Suomijos kompetentinga institucija gali paprašyti kitos Europos Sąjungos valstybės narės kompetentingos institucijos pateikti ar įteikti dokumentą, jei tai leidžiama pagal atitinkamos valstybės narės teisę. Prašymas teikiamas laikantis atitinkamos valstybės narės nustatytos procedūros, taip pat pagal Suomijos ir atitinkamos valstybės narės pasiektą susitarimą.	
<b>Prancūzija</b>	Įrodymai turi būti pateikti naudojant IMI.	

Valstybė narė	TAIP	NE / taikomi apribojimai
Vokietija		Pagal administracinę procedūrą valstybių narių kompetentingos institucijos keičiasi duomenimis ir (arba) informacija teikdamos savitarpio pagalbą (oficialūs savitarpio pagalbos prašymai ir (arba) keitimasis informacija be išankstinio prašymo (spontaninis keitimasis informacija).
Graikija		Ne.
Vengrija	Taip.	
Airija	Įrodymai turi būti gauti laikantis inspektoriaus įgaliojimų pagal 2015 m. Santykių darbo vietoje įstatymo 27 skyrių.	
Italija	Kalbant apie darbuotojų komandiravimo bylas, rekomenduojama naudoti IMI, nes jos teisinis pagrindas yra aiškus.	
Latvija	Įrodymai turi būti oficialiai išversti į latvių kalbą, taip pat įrodymams taikomi tokie patys reikalavimai, kaip ir Latvijoje surinktiems įrodymams.	
Lietuva	Įrodymai turi būti pateikti naudojant IMI.	
Liuksemburgas	Remiantis papildomais dokumentais, jei byla susijusi su nacionalinės teisės aktų pažeidimu.	
Malta		Ne.
Nyderlandai	Įrodymams taikomi tokie patys reikalavimai, kaip ir Nyderlanduose surinktiems įrodymams. Dažniausiai šie reikalavimai bus įgyvendinti, kai informacija keičiamasi naudojant IMI.	
Lenkija	Iš esmės, užsienio oficialius dokumentus savo nuožiūra vertina sprendimą priimanči institucija, išskyrus atvejus, kai konkrečiuose teisės aktuose arba tarptautiniuose susitarimuose numatyta kitaip. Dokumentai užsienio kalba turi būti išversti į lenkų kalbą, juos taip pat gali reikėti legalizuoti.	
Portugalija	Įrodymai turi būti surinkti teisėtai, laikantis Portugalijos teisės aktų.	
Rumunija	Įrodymai turi būti pateikti naudojant IMI.	
Slovakija	Įrodymai turėtų būti siunčiami per IMI arba naudojant kitą bendrą mechanizmą, nes taip didinama įrodymų teisinė galia. Tačiau apskritai įrodymai gali būti pateikti naudojant visas priemones, kurios i) tinkamos nustatyti ir išsiaiškinti tikrąją padėtį, taip pat ii) yra teisėtos.	
Slovėnija	Užsienio dokumentas kaip įrodymas gali būti naudojamas, kai jis yra patvirtintas, o pagal abipusiškumo principą dokumento įrodomoji galia yra tokia pati kaip vidaus viešojo dokumento. Pažymėjimams abipusiškumo principas netaikomas. Vis dėlto įrodymų naudojimas priklauso nuo konkrečios bylos aplinkybių. Turi būti laikomasi susijusių proceso statutų nuostatų.	
Ispanija	Administracinėse bylose gali būti naudojami įrodymai, kurie surinkti Darbo ir socialinės apsaugos inspekcijos iniciatyva.	
Švedija	Taip.	

## Susisiekite su Europos darbo institucija

e. paštu

- e. paštu: [inspections@ela.europa.eu](mailto:inspections@ela.europa.eu)
- apsilankę svetainėje: <https://www.ela.europa.eu/en/contact>

## Daugiau informacijos apie EDI galima rasti

### Internetu

Informaciją apie Europos darbo instituciją rasite svetainėje <https://www.ela.europa.eu/index.html>.

### ES leidiniuose

ES leidinius galite atsisiųsti ar užsisakyti nemokamai ir įsigyti svetainėje „EU Bookshop“ <https://op.europa.eu/lt/web/general-publications/publications>.

### ES teisėje ir susijusiuose dokumentuose

Su visa ES skelbiama teisine informacija, įskaitant visus nuo 1951 m. paskelbtus ES teisės aktus visomis oficialiosiomis kalbomis, galite susipažinti svetainėje „EUR-Lex“ <https://eur-lex.europa.eu/homepage.html?locale=lt>.

